



УКРАЇНА

(19) **UA** (11) **152860** (13) **U**  
(51) МПК (2023.01)  
**G09B 19/00**

НАЦІОНАЛЬНИЙ ОРГАН  
ІНТЕЛЕКТУАЛЬНОЇ ВЛАСНОСТІ  
ДЕРЖАВНА ОРГАНІЗАЦІЯ  
"УКРАЇНСЬКИЙ НАЦІОНАЛЬНИЙ  
ОФІС ІНТЕЛЕКТУАЛЬНОЇ  
ВЛАСНОСТІ ТА ІННОВАЦІЙ"

## (12) ОПИС ДО ПАТЕНТУ НА КОРИСНУ МОДЕЛЬ

|   |   |
|---|---|
| <p>(21) Номер заявки: <b>u 2022 03368</b></p> <p>(22) Дата подання заявки: <b>13.09.2022</b></p> <p>(24) Дата, з якої є чинними права інтелектуальної власності: <b>20.04.2023</b></p> <p>(46) Публікація відомостей про державну реєстрацію: <b>19.04.2023, Бюл.№ 16</b></p> | <p>(72) Винахідник(и):<br/><b>Фоменко Андрій Євгенович (UA),<br/>Сидорова Ельвіра Олександрівна (UA),<br/>Мирошніченко Володимир Олексійович (UA),<br/>Санакоев Дмитро Борисович (UA),<br/>Некlesa Олександр Вікторович (UA),<br/>Юр'єв Денис Сергійович (UA),<br/>Гребенюк Андрій Миколайович (UA)</b></p> <p>(73) Володілець (володільці):<br/><b>ДНІПРОПЕТРОВСЬКИЙ ДЕРЖАВНИЙ<br/>УНІВЕРСИТЕТ ВНУТРІШНІХ СПРАВ,<br/>пр. Гагаріна, 26, м. Дніпро, 49005 (UA)</b></p> |
|---|---|

## (54) НАВЧАЛЬНО-ТРЕНУВАЛЬНИЙ КОМПЛЕКС ДЛЯ ПІДГОТОВКИ ФАХІВЦІВ-ЮРИСТІВ У СФЕРІ СУДОЧИНСТВА

### (57) Реферат:

Навчально-тренувальний комплекс з підготовки фахівців-юристів у сфері судочинства містить робоче місце керуючого навчально-тренувальним комплексом із комп'ютерним обладнанням та чотирма цифровими IP-камерами. Крім цього, додатково містить чотири телевізори, додаткову IP-камеру, п'ять мікрофонних блоків, головний аудіоблок, конференц-систему, звукову систему із мікшерним пультом та дев'ятьма колонками, ноутбук секретаря, кімнату конвою, нарадчу кімнату, окреме приміщення обвинуваченого, поліграф, а також програмне забезпечення для організації відеоконференцій "Zoom" в мережі "Інтернет" та онлайн трансляції судового засідання на сайті "YouTube" в мережі "Інтернет". При цьому інформаційний аудіо-відео вихід комп'ютерного обладнання керуючого підключено до першого входу конференц-системи, а перший вихід конференц-системи з'єднаний з чотирма телевізорами, другий вихід з'єднаний з входом звукової системи із мікшерним пультом, вихід якої з'єднаний з входом дев'яти колонок, одна з яких встановлена в кімнаті конвою. Третій вихід конференц-системи з'єднаний з входом програмного забезпечення для організації відеоконференцій "Zoom" в мережі "Інтернет" та сайтом онлайн трансляції на сайті "YouTube" в мережі "Інтернет", а другий вхід відеоконференцій "Zoom" та сайту "YouTube" з'єднаний з онлайн аудиторією. Четвертий вихід конференц-системи з'єднаний з робочим місцем керуючого та входом ноутбука секретаря, вихід якого з'єднаний із входом звукової системи із мікшерним пультом. На другий вхід конференц-системи надходить інформація з головного аудіоблока, на перший вхід якого надходить інформація з мікрофонних блоків делегата, прокурора, головуючого та адвоката, а на другий вхід - інформація з мікрофонного блока нарадчої кімнати. На третій вхід конференц-системи надходить інформація з п'яти IP-камер, а на четвертий вхід надходить інформація із виходу поліграфа, який розташований в приміщенні обвинуваченого.

UA 152860 U

UA 152860 U

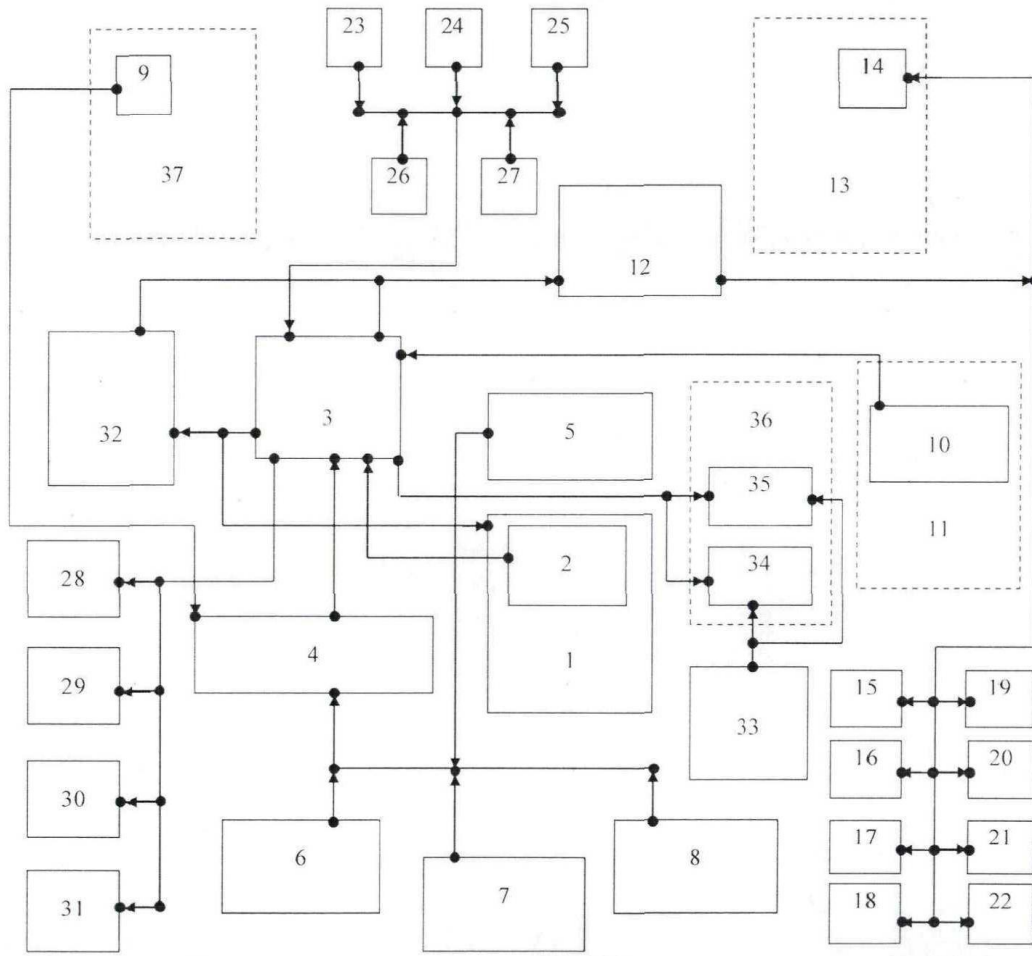

Корисна модель належить до навчально-тренувального комплексу фахівців-юристів у сфері судочинства, забезпечує проведення практичних занять на високому науковому, методичному і технічному рівні згідно з чинними навчальними програмами і методичними рекомендаціями, а також організацію і проведення позааудиторної, факультативної, гурткової роботи, завдяки чому розвиваються творчі дослідницькі здібності здобувачів, зокрема для практичного відпрацювання правоохоронцями дій із моделювання навчального судового засідання і дотриманням усіх норм та правил, які врегульовані чинними законодавчими актами України.

Відомий спосіб забезпечення належної організації роботи судів в ході фіксування судових засідань, який полягає у встановленні рекомендацій та єдиних підходів до використання судами технічних засобів фіксування судового засідання, а також узагальнення правових норм щодо порядку фіксування судових засідань, можливостей здійснювати запис та відтворення відео та (або) звуку, технічні засоби фіксування судового засідання поділяються на технічні засоби звукозапису (з можливістю запису та відтворення звуку) та технічні засоби відеозапису (з можливістю запису та відтворення лише звуку або звуку і відео одночасно) ["Інструкція щодо роботи з технічними засобами фіксування судового засідання". Наказ Державної судової адміністрації України № 156 від 06.06.2022].

Недолік: обмежені технічні можливості системи, що виражаються у неможливості реалізації відкритого навчального процесу із його організацією та координацією у реальному часі.

Найбільш близьким технічним рішенням є технічний результат системи "Навчально-тренувальний комплекс для підготовки фахівців правоохоронної галузі", який полягає у створенні можливостей для виконання змодельованого керуючим (викладачем, інструктором) завдання у режимі реальному часу, яке подається для учасників навчальною тренінгу. Він досягається завдяки тому, що всередині приміщення є обладнаний стіл-схованка, укомплектований таємними полицями, для приховування (вберігання) предмету отриманої неправомірної вигоди. Стіл-схованка є тренувальним обладнанням, який використовується з метою набуття практичних навичок, направлених на відшукування предмету злочину та подальшого документування отриманих доказів неправомірної вигоди. Правопорушення, поведінка та розмова учасників навчальною тренінгу фіксується із використанням технічних можливостей, розташованих по периметру приміщення цифрових IP-камер із можливістю аудіо-та відеозапису. В ході проведення навчальною тренування використовується система голосовою керування вимірювання температури тіла підозрюваною інфрачервоним термометром, який, при підвищенні температури підозрюваного, сигналізує особі, що здійснює допит, про можливі неправдиві покази, які надаються підозрюваною особою. За рахунок комп'ютерною обладнання та проектора, керуючий навчально-тренувального комплексу зі своєю робочою місця координує проведення навчально-тренувальних заходів та висвітлює актуальні питання [Навчально-тренувальний комплекс для підготовки фахівців правоохоронної галузі /Дніпропетровський державний університет внутрішніх справ // Патент України на корисну модель № 146878. Україна. Заявка № u202005107, МПК G09B 19/00, Бюл. №13, 31.03.2021].

Недолік: відсутня можливість спілкування (комунікації) між собою учасниками навчального тренінгу, а також можливість повноцінної участі в навчальному процесі дистанційно, в тому числі, спостерігати онлайн за навчальним процесом в реальному часі, а також бачити зміни психофізіологічних реакцій обвинуваченого учасниками навчального тренінгу та спостерігачами, що негативно впливає на швидкість та якість засвоєння навчальної інформації, а отже на рівень обізнаності.

В основу корисної моделі поставлено задачу технічного забезпечення приміщень для проведення навчально-тренувальних заходів з урахуванням вимог суспільства і держави до сучасного здобувача вищої освіти відповідної кваліфікації, що дає змогу розширити можливості системи та включити до її складу додаткові функціональні можливості. В такому разі комплекс включає наступне обладнання: робоче місце для керуючого навчально-тренувальним комплексом з комп'ютерним обладнанням, що підключено до мультимедійного та звукового обладнання, а саме конференц-система TOA TS, яка складається з головного аудіоблока, мікрофонних блоків делегата, адвоката та прокурора, мікрофонного блоку судді та в нарадчій кімнаті, дев'ять колонок для відтворення звукового потоку. Для посилення звуку використовується звукова система VELEZ із мікшерним пультом Yamaha MG 10, встановлено 4 телевізори BRAVIS LED 40D1040, 5 IP-камер Hikvision DS-2SD2432F1. З метою забезпечення аудіо-, відеозапису конференц зв'язку використовується ноутбук секретаря HP PRBook 450 та комп'ютер керуючого з відповідним програмним забезпеченням для діяльності конференц-система TOA TS; встановлено поліграф в приміщенні обвинуваченого, а також технічно забезпечено діяльність програми для організації відео конференцій "Zoom" в мережі "Інтернет" та онлайн-трансляція на сайті "YouTube" в мережі "Інтернет".

Поставлена задача вирішується тим, що зала суду містить спеціально обладнані приміщення для повноцінного здійснення судочинства, а також тим, що виконання поставлених керуючим задач максимально наближено до реального судового провадження. Тобто, приміщення є складовою тренувального обладнання, яке використовується з метою набуття практичних навичок, направлених на виконання завдань із створення навчальних ситуацій - розробка подій та їх судовий розгляд максимально наближений до реальності. Використовуючи конференц-систему TOA TS, яка з'єднана з чотирма телевізорами для передачі відеоматеріалів та звуковою системою VELEZ із мікшерним пультом Yamaha MG10, що з'єднана з колонками, керуючий здійснює голосове супроводження поставленого завдання, координує процес проведення навчально-тренувальних заходів та висвітлює актуальні задачі та проблемні питання судового розгляду. З метою виконання поставленого керуючим завдання, головуючий (суддя) розпочинає судові слухання, заслуховує прокурора, адвоката та делегатів, звуковий потік яких надходить до мікрофонних блоків та через головний аудіоблок надходить до конференц-системи TOA TS, яка з'єднана з звуковою системою VELEZ із мікшерним пультом Yamaha MG10 для посилення звуку та відтворення на колонках, вісім з яких розташовано в приміщенні залу суду та одна - в кімнаті конвою для виклику головуючим (суддею) осіб, необхідних в ході судового засідання. Судовий розгляд, поведінка та розмова учасників навчального тренінгу фіксується із використанням технічних можливостей п'яти цифрових IP-камер з можливістю аудіо- та відеозапису, чотири з яких розташовані по периметру приміщення зали суду та одна - в нарадчій кімнаті. Також, до тренінгу мають можливість залучитися учасники шляхом онлайн підключення до програми "Zoom" в мережі "Інтернет" або спостерігати судовий процес онлайн на сайті "YouTube" в мережі "Інтернет", разом з тим, конференц-система TOA TS забезпечує всіх учасників інформацією про зміни психофізіологічних реакцій обвинуваченого, що виводиться на екрани підключеного учасника, яку система отримує від поліграфа. За результатами прийнятого рішення по судовому процесу головуючий, використовуючи мікрофонний блок в нарадчій кімнаті, повідомляє про час оголошення судового рішення, яке оголошується згідно з визначеним часом.

Таким чином, запропонована корисна модель - це навчально-тренувальний комплекс, що містить робоче місце для керуючого навчально-тренувальним комплексом із комп'ютерним обладнанням та чотирма цифровими IP-камерами, який згідно з корисною моделлю, додатково включає чотири телевізори, кімнату конвою, нарадчу кімнату суду та окреме приміщення обвинуваченого, яке розташовано в судовій залі, додаткову IP-камеру, п'ять мікрофонних блоків, головний аудіоблок, конференц-систему, звукову систему із мікшерним пультом із дев'ятьма колонками, ноутбук секретаря, поліграф в приміщенні обвинуваченого, а також програмне забезпечення для організації відеоконференцій "Zoom" в мережі "Інтернет" та онлайн трансляції судового засідання на сайті "YouTube" в мережі "Інтернет", причому інформаційний аудіо-відеовихід комп'ютерного обладнання керуючого підключено до першого входу конференц-системи, а перший вихід конференц-системи з'єднаний з чотирма телевізорами, другий вихід з'єднаний з входом звукової системи із мікшерним пультом, вихід якої з'єднаний з входом дев'яти колонок, одна з яких встановлена в кімнаті конвою, третій вихід конференц-системи з'єднаний із входом програмного забезпечення, для організації відеоконференцій "Zoom" в мережі "Інтернет" та сайтом онлайн-трансляції на сайті "YouTube" в мережі "Інтернет", а другий вхід відеоконференцій "Zoom" та сайту "YouTube" з'єднаний з онлайн-аудиторією, четвертий вихід конференц-системи з'єднаний з робочим місцем керуючого та входом ноутбука секретаря, вихід якого з'єднаний із входом звукової системи із мікшерним пультом, а на другий вхід конференц-системи надходить інформація з головного аудіоблока, на перший вхід якого надходить інформація з мікрофонних блоків делегата, прокурора, головуючого та адвоката, а на другий вхід, інформація з мікрофонного блока нарадчої кімнати, на третій вхід конференц-системи надходить інформація з п'яти IP-камер, а на четвертий вхід надходить інформація із виходу поліграфа, який розташований в приміщенні обвинуваченого.

Процес навчальною тренування, дії, що відбуваються в судовій залі та нарадчій кімнаті, направлені на реалізацію поставленої задачі, фіксуються цифровими IP-камерами з можливістю аудіо- та відеозапису, які з'єднані з конференц-системою, що дає змогу дистанційної участі в тренінгу із можливістю обговорення, коментування та вирішення проблемних питань, що виникли в рамках здійснення навчального судового розгляду кримінального (навчального) провадження. Головною задачею адвоката є захист обвинуваченого будь-яким можливим способом, не забороненим чинним законодавством, аргументовано доводити факти, які спростовують матеріали доказової бази, що міститься в матеріалах, які слухаються судом. Відповідно, прокурор як суб'єкт кримінального процесу, що бере участь у всіх його стадіях, здійснюючи при цьому нагляд за дотриманням законів, підтримуючи державне обвинувачення у

суді, та має довести належність доказів, що підтверджують вину обвинуваченого. Розпочавши навчальний процес, керуючий забезпечує участь завчасно передбачених осіб, надає навчальне завдання для судового розгляду, за яким головуючий (суддя) розпочинає слухання кримінального (навчального) провадження максимально наближено до реальності, при цьому керуючий координує діяльність головуючого (судді), прокурора та адвоката до закінчення судового процесу, здійснює глибокий аналіз судового розгляду із залученням учасників, які дистанційно приймали участь в навчальному процесі.

На кресленні представлена схема навчально-тренувального комплексу для підготовки фахівців-юристів у сфері судочинства.

Схема навчального комплексу включає робоче місце керуючого навчально-тренувальним комплексом (1) з комп'ютерним обладнанням (2), перший вихід якого підключено до першою входу конференц-системи TOA TS (3), а перший вихід конференц-системи з'єднаний з чотирма телевізорами BRAVIS LED 40D1040 (28), (29), (30), (31), другий вихід з'єднаний з входом звукової системи VELEZ із мікшерним пультом Yamaha V1G10 (12), вихід якої з'єднаний з входом дев'яти колонок (14), (15), (16), (17), (18), (19), (20), (21), (22), третій вихід конференц-системи з'єднаний з входом програмного забезпечення для організації відеоконференцій "Zoom" (34) в мережі "Інтернет" (36) та сайтом "YouTube" (35) в мережі "Інтернет" (36), а другий вхід яких з'єднаний з онлайн-аудиторією (33), четвертий вихід конференц-системи з'єднаний з робочим місцем керуючого (1) та входом ноутбука секретаря HP PRBook 450 (32), вихід якого з'єднаний із входом звукової системи VELEZ із мікшерним пультом Yamaha MG10 (12) з метою контролю якості та гучності звуку, а на другий вхід конференц-системи TOA TS (3) надходить інформація з головного аудіоблока (4), на перший вхід якого надходить інформація з мікрофонних блоків головуючого (судді) (5), прокурора (6), делегата (7) та адвоката (8), а на другий вхід надходить інформація з мікрофонною блока (9) нарадчої кімнати (37), на третій вхід конференц-системи TOA TS (3) надходить інформація з п'яти IP-камер Hikvision DS-2SD2432F1 (23), (24), (25), (26), (27), а на четвертий вхід надходить інформація із виходу поліграфа (10), який розташовано в приміщенні обвинуваченого (11), разом з тим колонка (14) розташована в кімнаті конвою (13).

Отримавши інформацію у вигляді змодельованого завдання від керуючого, яка відображається на екранах телевізорів, розташованих в судовій залі, що має аудіосупровід, який надходить через розташовані по периметру судової зали колонки, головуючий (суддя) розпочинає судовий розгляд кримінального провадження, який має відповідати всім правилам та нормам здійснення судочинства в Україні. В судовому процесі приймають участь прокурор, який відповідно до своїх компетенцій та обов'язків здійснює підтримання державною обвинувачення, адвокат, який відповідно до своїх компетенцій повинен здійснювати захист обвинуваченого та особи, яких суд вважає за необхідне заслухати в рамках розгляду судової справи, а також присутні. Процес навчального тренування супроводжується та координується керуючим за допомогою аудіо- та відеозв'язку, що надходить із комп'ютерного обладнання керуючою до телевізорів та колонок, які розташовані в судовій залі, а також до учасників, підключених дистанційно до судового процесу. За допомогою цифрових IP камер, що мають можливість аудіо-, відеозапису та розташовані по периметру судової зали, учасники підключені дистанційно, спостерігають за діями учасників навчальною тренінгу. Таким чином, керуючий отримує можливість різносторонньо задіяти до навчального процесу його учасників та спостерігачів, підвищити рівень знань та кваліфікацію учасників, а також оцінити їх діяльність.

Навчально-тренувальний комплекс реалізується у такий спосіб:

Зв'язок між комп'ютерним обладнанням (2) та конференц-системою TOA TS (3) здійснюється за допомогою керуючого, який в свою чергу моделює навчально-тренувальне завдання, що відображається на моніторах (28, 29, 30, 31) разом із голосовим супроводом, через конференц-систему TOA TS (3) та звукову систему VELEZ із мікшерним пультом Yamaha MG10 (12), який відтворюється через колонки (14, 15, 16, 17, 18, 19, 20, 21, 22) в судовій залі та в кімнаті конвою (13). Побачивши завдання, головуючий (суддя) розпочинає судове провадження, а учасники судового провадження виконання завдань, кожен відповідно до своєї компетенції. Також, до участі в судовому провадженні залучаються учасники (33), шляхом дистанційного підключення до відеоконференцій "Zoom" (34) в мережі "Інтернет" (36), разом з тим впроваджено можливість спостерігати онлайн за судовим провадженням на сайті "YouTube" (35) в мережі "Інтернет" (36). За результатами навчальної діяльності із виконання поставленого завдання спостерігає керуючий та підключена аудиторія через цифрові IP камери аудіо-, відеозапису (23, 24, 25, 26, 27). Відповідно до встановленої ситуації, в процесі навчального тренування (здійснення імітації судового процесу), особа, що виконує функцію головуючого (судді) в ході проведення навчального засідання, здійснює допит обвинуваченого, що

знаходиться у приміщенні обвинуваченого (11), із застосуванням поліграфа (10) та виконує інші заходи, які підтверджують або спростовують вину обвинуваченого. Судове провадження та всі дії, які в ньому відбувались, за рахунок технічних можливостей системи, зберігаються на комп'ютерному обладнанні секретаря (32), про що доповідається керуючому (1). Комунікація між  
 5 учасниками завдання (головуючий (суддя), прокурор, делегати, адвокат, а також парадною кімнатою) здійснюється через головний аудіоблок (4). до якого підключені мікрофонні блоки (5, 6, 7, 8, 9), звуковий потік яких, через конференц-систему TOA TS (3) та звукову систему VELEZ із мікшерним пультом Yamaha MG10 (12), відтворюється на колонках (14, 15, 16, 17, 18, 19, 20, 21, 22). Покращення якості звуку системи VELEZ із мікшерним пультом Yamaha MG10 (12)  
 10 здійснюється з ноутбука секретаря HP PRBook 450 (32).

Перевагою навчально-тренувального комплексу є технічне устаткування, яке працює в спеціальному приміщенні, що є невід'ємною складовою однієї системи, функціональна діяльність якої направлена забезпечити технічно процес виконання змодельованого керуючим завдання в режимі реального часу, яке подається для учасників навчального тренінгу, котрі як  
 15 безпосередньо приймають участь в залі судового засідання, так і дистанційно (онлайн) - перебуваючи в місці, де є мережа "Інтернет". Навчально-тренувальний процес максимально наближений до реального здійснення судового провадження, тому керуючий координує та направляє його учасників в ході всього навчального процесу за допомогою технічних можливостей системи. Забезпечена можливість комунікації між собою учасників, таких як  
 20 керуючий, головуючий (суддя), прокурор, делегат, адвокат, підсудний та інших учасників, які дистанційно підключені до навчального тренінгу, за допомогою можливостей звукової системи із мікшерним пультом та колонками, головного аудіоблока, який включає мікрофонні блоки, конференц-системи, телевізорів, IP-камер, програми відеоконференцій "Zoom" в мережі "Інтернет". Система додатково дає можливість перегляду всього навчального процесу онлайн  
 25 на сайті "YouTube" в мережі "Інтернет". Учасники тренінгу отримують інформацію про зміни психофізіологічних реакцій обвинуваченого, що виводиться на екрани телевізорів зали суду та підключеного дистанційно учасника, яка надходить із поліграфа. Поведінка учасників, їхні розмови та дії під час виконання поставленого завдання, записуються за допомогою технічних можливостей обладнання, яке є єдиною системою навчально-тренувального комплексу та  
 30 зберігається секретарем, що дає змогу подальшого перегляду навчального матеріалу з метою проведення роботи над помилками та недоліками.

#### ФОРМУЛА КОРИСНОЇ МОДЕЛІ

35 Навчально-тренувальний комплекс з підготовки фахівців-юристів у сфері судочинства, що містить робоче місце керуючого навчально-тренувальним комплексом із комп'ютерним обладнанням та чотирма цифровими IP-камерами, який **відрізняється** тим, що додатково містить чотири телевізори, додаткову IP-камеру, п'ять мікрофонних блоків, головний аудіоблок, конференц-систему, звукову систему із мікшерним пультом та дев'ятьма колонками, чотири  
 40 телевізори, ноутбук секретаря, кімнату конвою, нарадчу кімнату, окреме приміщення обвинуваченого, поліграф, а також програмне забезпечення для організації відеоконференцій "Zoom" в мережі "Інтернет" та онлайн-трансляції судового засідання на сайті "YouTube" в мережі "Інтернет", причому інформаційний аудіо-відеовихід комп'ютерного обладнання керуючого підключено до першого входу конференц-системи, а перший вихід конференц-системи  
 45 з'єднаний з чотирма телевізорами, другий вихід з'єднаний з входом звукової системи із мікшерним пультом, вихід якої з'єднаний з входом дев'яти колонок, одна з яких встановлена в кімнаті конвою, третій вихід конференц-системи з'єднаний з входом програмного забезпечення для організації відеоконференцій "Zoom" в мережі "Інтернет" та сайтом онлайн-трансляції на сайті "YouTube" в мережі "Інтернет", а другий вхід відеоконференцій "Zoom" та сайту "YouTube"  
 50 з'єднаний з онлайн-аудиторією, четвертий вихід конференц-системи з'єднаний з робочим місцем керуючого та входом ноутбука секретаря, вихід якого з'єднаний із входом звукової системи із мікшерним пультом, а на другий вхід конференц-системи надходить інформація з головного аудіоблока, на перший вхід якого надходить інформація з мікрофонних блоків делегата, прокурора, головуючого та адвоката, а на другий вхід - інформація з мікрофонного  
 55 блока нарадчої кімнати, на третій вхід конференц-системи надходить інформація з п'яти IP-камер, а на четвертий вхід надходить інформація із виходу поліграфа, який розташований в приміщенні обвинуваченого.

