



УКРАЇНА

(19) **UA** (11) **153008** (13) **U**  
(51) МПК (2023.01)  
**G09B 19/00**

НАЦІОНАЛЬНИЙ ОРГАН  
ІНТЕЛЕКТУАЛЬНОЇ ВЛАСНОСТІ  
ДЕРЖАВНА ОРГАНІЗАЦІЯ  
"УКРАЇНСЬКИЙ НАЦІОНАЛЬНИЙ  
ОФІС ІНТЕЛЕКТУАЛЬНОЇ  
ВЛАСНОСТІ ТА ІННОВАЦІЙ"

## (12) ОПИС ДО ПАТЕНТУ НА КОРИСНУ МОДЕЛЬ

|   |  |
|---|--|
| (21) Номер заявки: <b>u 2022 03369</b>  | (72) Винахідник(и):<br><b>Фоменко Андрій Євгенович (UA),<br/>Обшалов Сергій Володимирович (UA),<br/>Мирошніченко Володимир Олексійович (UA),<br/>Санакоев Дмитро Борисович (UA),<br/>Некlesa Олександр Вікторович (UA),<br/>Єфімов Володимир Веніамінович (UA),<br/>Чаплинський Костянтин Олександрович (UA),<br/>Гребенюк Андрій Миколайович (UA)</b> |
| (22) Дата подання заявки: <b>13.09.2022</b>                                     |  |
| (24) Дата, з якої є чинними права інтелектуальної власності: <b>11.05.2023</b>  |  |
| (46) Публікація відомостей про державну реєстрацію: <b>10.05.2023, Бюл.№ 19</b> | (73) Володілець (володільці):<br><b>ДНІПРОПЕТРОВСЬКИЙ ДЕРЖАВНИЙ<br/>УНІВЕРСИТЕТ ВНУТРІШНІХ СПРАВ,<br/>пр. Гагаріна, 26, м. Дніпро, 49005 (UA)</b>  |

## (54) НАВЧАЛЬНО-ТРЕНУВАЛЬНИЙ КОМПЛЕКС ДЛЯ ПІДГОТОВКИ ФАХІВЦІВ-ЮРИСТІВ СЕКТОРУ БЕЗПЕКИ

### (57) Реферат:

Навчально-тренувальний комплекс для підготовки фахівців-юристів сектору безпеки, містить обладнане робоче місце для керуючого навчально-тренувальним комплексом, проєктор, та цифрові IP-камери. Додатково містить навчальну локацію навчального закладу, до складу якої входять групова навчальна локація, навчальна локація "кабінет слідчого", навчальна локація "місце скоєння злочину" та перший блок сполучення з мережею INTERNET, підключений до мережі INTERNET, та віддалену навчальну локацію "кабінет слідчого", яка складається з комп'ютерно-комунікативного обладнання кабінету слідчого, цифрової IP-камери кабінету слідчого та другого блока сполучення з мережею INTERNET, підключеного до мережі INTERNET. У свою чергу, групова навчальна локація складається з комп'ютерно-комунікативного обладнання керуючого навчально-тренувальним комплексом, першого та другого відеопроєкторів, реєстру зберігання речових доказів, реєстру зберігання слідів злочину, реєстру зберігання навчальних аудіо-відео фрагментів та єдиного реєстру досудових розслідувань, навчальна локація "місце скоєння злочину" містить комп'ютерно-комунікативне обладнання місця скоєння злочину та цифрову IP-камеру місця скоєння злочину, навчальна локація "кабінет слідчого" містить комп'ютерно-комунікативне обладнання кабінету слідчого та цифрову IP-камеру кабінету слідчого.

UA 153008 U

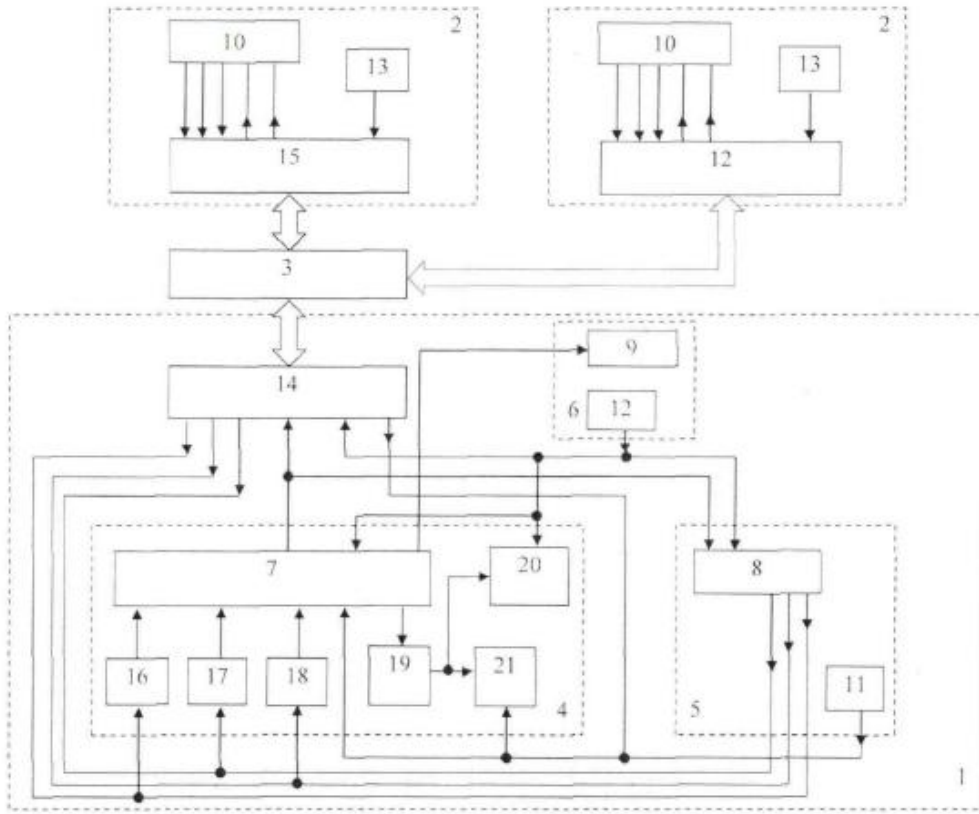

Корисна модель належить до інтерактивних засобів навчання і призначена для підготовки фахівців-юристів сектора безпеки, зокрема для практичного відпрацювання уповноваженими правоохоронцями дій із вирішення ситуативних задач, поставлених викладачем, кваліфікацією слідчим вчинених правопорушень, збиранням речових доказів та слідів злочину, а також подальшим документуванням фактів протиправної діяльності із складанням передбаченої чинним законодавством процесуальної та службової документації у єдиному реєстрі досудових розслідувань.

Відомий спосіб спостереження за особою у публічно доступних місцях, який полягає у візуальному спостереженні за особою слідчим чи уповноваженою особою для фіксації її пересування, контактів, поведінки, перебування в певному, публічно доступному місці тощо або застосуванні з цією метою спеціальних технічних засобів для спостереження [Інструкція "Про організацію проведення негласних слідчих (розшукових) дій та використання їх результатів у кримінальному провадженні". Наказ МВС України № 114/104/516/1 199/936/1687/5 від 16.11.2012]. Недолік: низька ефективність використання у навчальних цілях що обумовлено обмеженнями технічними можливостями системи, які виражаються у неможливості застосування завдання у реальному часі та подальшої координації дій учасників, а також відсутня можливість дистанційного навчання.

Найбільш близьким аналогом є навчально-тренувальний комплекс для підготовки фахівців правоохоронної галузі, який полягає у створенні можливостей для виконання змодельованого тренером (викладачем, інструктором, керуючим навчально-тренувальним комплексом) завдання у режимі реального часу, яке подається для учасників навчального тренінгу. Це досягається завдяки тому, що всередині приміщення є обладнаний стіл-схованка, укомплектований таємними полицями, для приховування (зберігання) предмету отриманої неправомірної вигоди. Стіл-схованка є тренувальним обладнанням, який використовується з метою набуття практичних навичок, направлених на відшукування предмету злочину та подальшого документування отриманих доказів неправомірної вигоди.

Правопорушення, поведінка та розмова учасників навчального тренінгу фіксується із використанням технічних можливостей, розташованих по периметру приміщення цифрових ІР-камер із можливістю аудіо- та відеозапису.

В ході проведення навчального тренування при здійсненні навчальних слідчих (розшукових) дій, у тому числі проведенні допиту підозрюваного, використовується система голосового керування та вимірювання температури тіла підозрюваного інфрачервоним термометром, який при підвищенні температури підозрюваного, сигналізуватиме особі, що здійснює допит, про можливі неправдиві покази, які надаються підозрюваною особою. За рахунок комп'ютерного обладнання та проектора, викладач тренувального комплексу зі свого робочого місця координує проведення навчально-тренувальних заходів та висвітлює актуальні питання (Навчально-тренувальний комплекс для підготовки фахівців правоохоронної галузі /Дніпропетровський державний університет внутрішніх справ // Патент України на корисну модель № 146878. Україна. Заявка № u202005107, МПК G09B 19/00, Бюл. №13, 31.03.2021].

Недолік: обмежені технічні можливості системи - відсутня можливість зберігання слідів злочину та речових доказів для оцінки дій учасників та подальшого використання в навчальному процесі, система не має обладнаного робочого місця слідчого, яке є невід'ємною складовою її діяльності, відсутня технічна можливість внесення відомостей до Єдиного реєстру досудових розслідувань з інформацією про точну кваліфікацію дій учасників у конкретній локації, а також відсутня можливість проведення тренінгів у дистанційному режимі.

В основу корисної моделі поставлено задачу технічного забезпечення системи навчального тренування з урахуванням вимог суспільства і держави до сучасного здобувача вищої освіти відповідної кваліфікації, що дасть змогу розширити можливості системи та включити до її складу додаткові функціональні можливості, такі як можливість зберігати сліди злочину та речові докази, отримані за результатами навчальної діяльності учасників в навчальній локації, реєстрації відомостей до Єдиного реєстру досудових розслідувань, точно кваліфікованих відповідно до протиправної діяльності учасників, які зберігаються в електронному вигляді, а також, можливість проведення навчання у дистанційному режимі.

Навчально-тренувальний комплекс містить наступне обладнання: навчальну локацію навчального закладу та віддалену навчальну локацію "кабінет слідчого", сполучених між собою мережею INTERNET. У свою чергу навчальна локація навчального закладу складається з групової навчальної локації, навчальної локації "кабінет слідчого", навчальної локації "місце скоєння злочину" та першого блоку сполучення з мережею INTERNET. Групова навчальна локація включає комп'ютерно-комунікативне обладнання керуючого навчально-тренувальним комплексом, перший та другий відеопроєктори, реєстр зберігання речових доказів, реєстр

зберігання слідів злочину, реєстр вберігання навчальних аудіо-, відеофрагментів та єдиний реєстр досудових розслідувань, навчальна локація "місце скоєння злочину" містить комп'ютерно-комунікативне обладнання місця скоєння злочину та цифрову IP камеру місця скоєння злочину, навчальна локація "кабінет слідчого" містить комп'ютерно-комунікативне  
5 обладнання кабінету слідчого та цифрову IP камеру кабінету слідчого.

Навчальна локація навчального закладу містить спеціально обладнані приміщення для ситуативного виконання поставлених викладачем завдань. Тобто, вказані приміщення є складовою тренувального обладнання, що використовується із метою набуття практичних навичок, направлених на виконання завдань зі створення навчальних ситуацій - кримінальних правопорушень різних категорій, які реалізуються із подальшою нейтралізацією злочинного середовища, що супроводжується документуванням протиправної діяльності відповідно до вимог чинного законодавства.

На кресленні представлена структурна схема навчально-тренувального комплексу для підготовки фахівців-юристів сектора безпеки. Схема навчального комплексу містить: навчальну локацію навчального закладу 1, віддалену навчальну локацію "кабінет слідчого" 2, мережу INTERNET 3, групову навчальну локацію 4, навчальну локацію "кабінет слідчого" 5, навчальну локацію "місце скоєння злочину" 6, комп'ютерно-комунікативне обладнання керуючого навчально-тренувальним комплексом 7, комп'ютерно-комунікативне обладнання навчальної локації "кабінет слідчого" 8, комп'ютерно-комунікативне обладнання навчальної локації "місце скоєння злочину" 9, комп'ютерно-комунікативне обладнання віддаленої навчальної локації "кабінет слідчого" 10, цифрову IP відеокамеру навчальної локації "кабінет слідчого" 11, цифрову IP відеокамеру навчальної локації "місце скоєння злочину" 12, цифрову IP відеокамеру віддаленої навчальної локації "кабінет слідчого" 13, перший блок сполучення з мережею INTERNET 14, другий блок сполучення з мережею INTERNET 15, реєстр зберігання речових доказів 16, реєстр зберігання слідів злочину 17, єдиний реєстр досудових розслідувань 18, реєстр зберігання навчальних аудіо-, відеофрагментів 19, перший відеопроєктор 20 та другий відеопроєктор 21.

Навчально-тренувальний комплекс може використовуватися у двох режимах і реалізується у такий спосіб: у звичайному режимі, використовуючи комп'ютерно-комунікативне обладнання керуючого навчально-тренувальним комплексом, яке має можливість аудіовідеовідтворення у навчальних локаціях, викладач ставить навчальні задачі учасникам тренінгу, здійснює супроводження поставленої задачі, координує процес проведення навчально-тренувальних заходів у навчальних локаціях та висвітлює актуальні ситуативні проблеми. Під час виконання поставленої задачі у навчальній локації "місце скоєння злочину" правопорушення, поведінка та розмова учасників навчального тренінгу фіксується із використанням технічних можливостей цифрових IP-камер з можливістю аудіо-, та відеозапису. Викладач, слідчий та інші учасники тренінгу за допомогою відеопроєкторів, які знаходяться у груповій навчальній локації і служать для відображення іншим учасникам тренінгу подій, що відбуваються у інших навчальних локаціях, слідкують у режимі онлайн за ходом навчального тренінгу та надають оцінку правильності цих дій. Слідчий, відповідно до своєї ролі, кваліфікує діяння учасників навчального тренінгу, відомості про що вносить хто Єдиного реєстру досудових розслідувань, встановлює речові докази і сліди злочину, після чого надсилає інформацію до відповідних реєстрів. З реєстрів інформація надходить до робочого місця викладача, який надає оцінку діяльності всіх задіяних учасників навчального тренінгу, а також надсилає отриману загальну інформацію до реєстру зберігання навчальних аудіо-, відеофрагментів.

У дистанційному режимі проведення занять керуючий навчально-тренувальним комплексом, використовуючи комп'ютерно-комунікативне обладнання керуючого навчально-тренувальним комплексом, блок сполучення з мережею INTERNET та її можливості також ставить навчальні задачі учасникам тренінгу, які знаходяться у віддаленій навчальній локації "кабінет слідчого" та навчальній локації "місце скоєння злочину", здійснює супроводження поставленої задачі, координує процес проведення навчально-тренувальних заходів у навчальних локаціях та висвітлює актуальні ситуативні проблеми. Під час виконання поставленої задачі у навчальній локації "місце скоєння злочину" правопорушення, поведінка та розмова учасників навчального тренінгу фіксується із використанням технічних можливостей цифрових IP-камер з можливістю аудіо- та відеозапису. Викладач та слідчий у віддаленій навчальній локації "кабінет слідчого" спостерігають за діями, що відбуваються у навчальній локації "місце скоєння злочину", слідчий, відповідно до своєї ролі, кваліфікує діяння учасників навчального тренінгу у навчальній локації "місце скоєння злочину", відомості про що вносить до Єдиного реєстру досудових розслідувань, встановлює речові докази і сліди злочину, після чого надсилає інформацію до відповідних реєстрів. З реєстрів інформація надходить до робочого місця викладача, який надає оцінку

діяльності всіх задіяних учасників навчального тренінгу, а також надсилає отриману загальну інформацію до реєстру зберігання навчальних аудіо-, відеофрагментів. В режимі дистанційного навчання, використовуючи можливості мережі INTERNET, віддалена навчальна локація "кабінет слідчого" може знаходитися у будь-якому віддаленому місці, обладнаному IP камерою та комп'ютерною технікою з відповідним програмним забезпеченням та можливістю доступу до мережі INTERNET. Після проведення занять учасники тренінгу, які знаходяться у віддаленій навчальній локації "кабінет слідчого", мають можливість ознайомитись з аудіо-, відеофрагментами тренінгу з реєстру зберігання навчальних аудіо-, відеофрагментів і коментарями тренера, який дає оцінку правомірності дій учасників, а також дотримання алгоритму дій на виконання поставленої задачі.

Таким чином, запропонований навчально-тренувальний комплекс для підготовки фахівців-юристів сектора безпеки дозволяє підвищити ефективність навчального процесу за рахунок розширення технічних можливостей системи шляхом забезпечення зберігання слідів злочину, речових доказів, внесення відомостей до Єдиного реєстру досудових розслідувань з інформацією про кваліфікацію дій учасників навчального процесу для оцінки дій учасників та подальшого використання в навчальному процесі, а також забезпечення можливості проведення тренінгів у дистанційному режимі.

### ФОРМУЛА КОРИСНОЇ МОДЕЛІ

1. Навчально-тренувальний комплекс для підготовки фахівців-юристів сектору безпеки, що містить обладнане робоче місце для керуючого навчально-тренувальним комплексом, проєктор та цифрові IP-камери, який **відрізняється** тим, що додатково містить навчальну локацію навчального закладу, до складу якої входять групова навчальна локація, навчальна локація "кабінет слідчого", навчальна локація "місце скоєння злочину" та перший блок сполучення з мережею INTERNET, підключений до мережі INTERNET, та віддалену навчальну локацію "кабінет слідчого", яка складається з комп'ютерно-комунікативного обладнання кабінету слідчого, цифрової IP-камери кабінету слідчого та другого блока сполучення з мережею INTERNET, підключеного до мережі INTERNET, у свою чергу, групова навчальна локація складається з комп'ютерно-комунікативного обладнання керуючого навчально-тренувальним комплексом, першого та другого відеопроєкторів, реєстру зберігання речових доказів, реєстру зберігання слідів злочину, реєстру зберігання навчальних аудіо-, відеофрагментів та єдиного реєстру досудових розслідувань, навчальна локація "місце скоєння злочину" містить комп'ютерно-комунікативне обладнання місця скоєння злочину та цифрову IP-камеру місця скоєння злочину, навчальна локація "кабінет слідчого" містить комп'ютерно-комунікативне обладнання кабінету слідчого та цифрову IP камеру кабінету слідчого, причому перший вихід комп'ютерно-комунікативного обладнання керуючого навчально-тренувальним комплексом підключений до першого входу комп'ютерно-комунікативного обладнання слідчого навчальної локації "кабінет слідчого" та першого входу першого блока сполучення з мережею INTERNET, другий вихід комп'ютерно-комунікативного обладнання керуючого навчально-тренувальним комплексом підключений до входу комп'ютерно-комунікативного обладнання навчальної локації "місце скоєння злочину", третій вихід комп'ютерно-комунікативного обладнання керуючого навчально-тренувальним комплексом підключений до входу реєстру зберігання навчальних аудіо-, відеофрагментів, вихід якого підключений до перших входів відповідно першого та другого відеопроєкторів, вихід цифрової IP-камери навчальної локації "місце скоєння злочину" підключений до других входів відповідно комп'ютерно-комунікативного обладнання навчальної локації "кабінет слідчого", комп'ютерно-комунікативного обладнання керуючого навчально-тренувальним комплексом, першого відеопроєктора та першого блока сполучення з мережею INTERNET, другий вхід другого відеопроєктора сполучений з виходом цифрової IP-камери навчальної локації "кабінет слідчого", першим входом комп'ютерно-комунікативного обладнання керуючого навчально-тренувальним комплексом та першим виходом першого блока сполучення з мережею INTERNET, перший та другий виходи комп'ютерно-комунікативного обладнання навчальної локації "кабінет слідчого" відповідно сполучені з другим та третім виходами першого блока сполучення з мережею INTERNET та входами відповідно реєстрів зберігання слідів злочину та зберігання речових доказів, виходи яких відповідно підключені до третього та четвертого входів комп'ютерно-комунікативного обладнання керуючого навчально-тренувальним комплексом, третій вихід комп'ютерно-комунікативного обладнання навчальної локації "кабінет слідчого" підключений до входу єдиного реєстру досудових розслідувань та до четвертого виходу першого блока сполучення з мережею INTERNET, перший та другий виходи комп'ютерно-комунікативного обладнання віддаленої навчальної локації "кабінет слідчого"

підключені відповідно до першого та другого входів другого блока сполучення з мережею INTERNET, перший та другий виходи другого блока сполучення з мережею INTERNET підключені відповідно до першого та другого входів комп'ютерно-комунікативного обладнання віддаленої навчальної локації "кабінет слідчого", а вихід цифрової IP-камери віддаленої навчальної локації "кабінет слідчого" підключений до третього входу другого блока сполучення з мережею INTERNET, причому перший та другий входи другого блока сполучення з мережею INTERNET підключені за допомогою мережі INTERNET відповідно до третього та другого виходів першого блока сполучення з мережею INTERNET, перший та другий виходи другого блока сполучення з мережею INTERNET підключені за допомогою мережі INTERNET відповідно до першого та другого входів першого блока сполучення з мережею INTERNET, третій вхід другого блока сполучення з мережею INTERNET підключений за допомогою мережі INTERNET до першого виходу першого блока сполучення з мережею INTERNET, а четвертий вхід другого блока сполучення з мережею INTERNET підключений за допомогою мережі INTERNET до четвертого виходу першого блока сполучення з мережею INTERNET.

2. Навчально-тренувальний комплекс за п. 1, який **відрізняється** тим, що кількість віддалених навчальних локацій "кабінет слідчого" може бути більше ніж одна.

