

Обґрунтування очікуваної вартості предмета закупівлі, розмір бюджетного призначення, технічних та якісних характеристики предмета закупівлі

(відповідно до постанови Кабінету Міністрів України від 16.12.2020 №1266 «Про внесення змін до постанов Кабінету Міністрів України від 01.08.2013 №631 і від 11.10.2016 №710»)

1	Назва предмета закупівлі	Костюм спортивний (куртка, фуфайка, штани) <i>код за ДК 021:2015: 18412100-1 Спортивні костюми</i>
2	Вид процедури	Відкриті торги (з особливостями)
3	Ідентифікатор закупівлі	UA-2024-07-11-010261-a
4	Розмір бюджетного призначення	Відповідно до кошторису на 2024 рік.
5	Очікувана вартість предмета закупівлі	320 595,00 грн з ПДВ
6	Обґрунтування очікуваної вартості предмета закупівлі	Міністерством розвитку економіки, торгівлі та сільського господарства України затверджена примірна методика визначення очікуваної вартості предмета закупівлі (наказ від 18.02.2020 №275) , якою передбачені методи визначення очікуваної вартості предмета закупівлі, а саме: 1) здійснення пошуку, збору та аналіз загальнодоступної інформації про ціну товару (тобто інформація про ціни, що містяться в мережі інтернет у відкритому доступі, спеціалізованих торговельних майданчиках, в електронних каталогах, в електронній системі закупівель «Прозоро», тощо; 2) отримання комерційних (цінових) пропозицій від виробників, офіційних представників (дилерів), постачальників; 3) у разі обмеження конкуренції на ринку певних товарів та враховуючи їх специфіку при розрахунку використовуються ціни попередніх закупівель аналогічного товару та/або минулих періодів (з урахуванням індексу інфляції, зміни курсів іноземних валют).

Розрахунок очікуваної вартості товару проводився методом отримання комерційних (цінових) пропозицій від постачальників.

Найменування товару	Кількість к-т.	ФОП Бондаренко Д.А. (грн.)	ФОП Коломієць Ю.В. (грн.)	ФОП Головін О.В. (грн.)	Ціна Інтернету (грн.)	Середня ціна за одиницю, грн.	Ціна закупівлі, грн.
Костюм спортивний (куртка, фуфайка, штани)	165	1 900,00	1 890,00		2 039,00	1 943,00	320 595,00

Очікувана вартість закупівлі – 320 595,00 грн. з ПДВ.

7	Технічні та якісні характеристики предмета закупівлі	Для забезпечення господарської діяльності виникла обґрунтована необхідність у закупівлі.
---	---	--

ТЕХНІЧНЕ ЗАВДАННЯ

ТЕХНІЧНІ ВИМОГИ ДО ПРЕДМЕТУ ЗАКУПІВЛІ

Костюм спортивний (куртка, фуфайка, штани)

код за ДК 021:2015: 18410000-6 Спеціальний одяг

Замовник здійснює закупівлю даного виду товару, оскільки він за своїми якісними та технічними характеристиками найбільше відповідає потребам та вимогам Замовника та вимогам затверджених технічних специфікацій на даний вид товару. Закупівля з певними технічними і якісними характеристиками обґрунтована наявними потребами Замовника з урахуванням надійності та з урахуванням виділених коштів. Тому для дотримання принципів Закону, а саме максимальної економії та ефективності, замовником було прийнято рішення провести закупівлю товару з певними технічними і якісними характеристиками.

Якщо ця технічна специфікація містить посилання на конкретні марку чи виробника або на конкретний процес, що характеризує продукт чи послугу певного суб'єкта господарювання, чи на торгові марки, патенти, типи або конкретне місце походження чи спосіб виробництва, таке посилання є необхідним та обґрунтованим. Після кожного такого посилання слід вважати наявний вираз «або еквівалент» (еквівалентом вважатиметься товар, який за характеристиками та своїм призначенням відповідає вимогам, встановленим Замовником

Обсяги закупівлі:

№ з/п	Найменування товару	Одиниця виміру	Кількість
1	Костюм спортивний (куртка, фуфайка, штани)	комплект	165

Технічні вимоги:

Технічні вимоги до предмету закупівлі розроблено у відповідності до опису і зразків іншого речового майна, розроблених відповідно до наказу Міністерства Внутрішніх Справ України від 16.05.2024 №313 «Про затвердження Правил носіння предметів форменого одягу ліцеїстами ліцеїв безпекового спрямування та національно-патріотичного виховання».

Кількісні характеристики предмету закупівлі та основні вимоги до тканини верху, та

полотна трикотажного на предмети закупівлі.

№ з/п	Найменування предмету закупівлі	Одиниця виміру	Кількість	Вимоги до тканини верху, матеріалу верху та полотна трикотажного	Підтвержуючі документи на виробу, на тканину верху, матеріалу верху та полотна трикотажного
1	2	3	4	5	6
1	Костюм спортивний (куртка, фуфайка, штани)	к-т.	165	<p>Костюм спортивний складається з куртки та штанів із синтетичної тканини темно-синього кольору, а також фуфайки з трикотажного полотна темно-синього кольору.</p> <p>Для виготовлення куртки та штанів:</p> <p>Тканина синтетична (сировинний склад: поліестер-100%; поверхнева густина (75 ± 5) г/м²).</p> <p>Вимоги до матеріалів виготовлення сорочки та брюк відповідно Таблиці 4 п.1.3 розділу1, Таблиці Б.1 Додатку Б ТС 12:2024</p> <p>Для виготовлення фуфайки:</p> <p>Трикотажне гладкофарбоване кулірне однолицьове бавовняне полотно (сировинний склад:</p> <p>бавовна – (95 ± 2) %, вміст еластана –(5 ± 2) %, поверхнева щільність, не менше 180 г/м²)</p> <p>Вимоги до матеріалів виготовлення фуфайки відповідно Таблиці 4 п.1.3</p>	<p>Постачальник повинен надати:</p> <p>Копію протоколів випробування (виданих незалежними акредитованими лабораторіями (або акредитованим органом з підтвердження відповідності) на відповідність вимогам ТС 12:2024.</p>

				розділу1, Таблиці Б.2 Додатку Б ТС 12:2024	
--	--	--	--	---	--

Костюм спортивний (куртка, фуфайка, штани)

1. ТЕХНІЧНІ ВИМОГИ

Костюм за розмірами, асортиментом матеріалів, зовнішнім виглядом та якістю виготовлення повинен відповідати вимогам цієї технічної специфікації, основам промислових методів повузлової обробки одягу.

1.1. Основні параметри та розміри

1.1.1. Костюми за розмірами повинні виготовлятися на типові фігури другої та третьої повнотних груп, що наведені в таблицях 1 – 3 цієї технічної специфікації.

Таблиця 1 – Зрости типових фігур для виготовлення куртки та штанів

Зріст типової фігури, см	Інтервал зросту, см	Умовний зріст
158	Від 155 до 161 включно	1
164	Понад 161 до 167 включно	2
170	Понад 167 до 173 включно	3
176	Понад 173 до 179 включно	4
182	Понад 179 до 185 включно	5
188	Понад 185 до 191 включно	6

Таблиця 1.1 – Зрости типових фігур для виготовлення фуфайки

Зріст типової фігури, см	Інтервал зросту, см	Умовний зріст
158, 164	Від 155 до 167 включно	1 – 2
170, 176	Понад 167 до 179 включно	3 – 4
182, 188	Понад 179 до 191 включно	5 – 6

Таблиця 2 – Розміри типових фігур для виготовлення куртки та штанів

<i>Обхват грудей типової фігури, см</i>	<i>Інтервал обхвату грудей, см</i>	<i>Умовний розмір</i>
88	<i>Від 86 до 90 включно</i>	44
92	<i>Понад 90 до 94 включно</i>	46
96	<i>Понад 94 до 98 включно</i>	48
100	<i>Понад 98 до 102 включно</i>	50
104	<i>Понад 102 до 106 включно</i>	52
108	<i>Понад 106 до 110 включно</i>	54
112	<i>Понад 110 до 114 включно</i>	56

Таблиця 2.1 – Розміри типових фігур для виготовлення фуфайки

<i>Обхват грудей типової фігури, см</i>	<i>Інтервал обхвату грудей, см</i>	<i>Умовний розмір</i>
88, 92	<i>Від 86 до 94 включно</i>	44 – 46
96, 100	<i>Понад 94 до 102 включно</i>	48 – 50
104, 108	<i>Понад 102 до 110 включно</i>	52 – 54
112, 116	<i>Понад 110 до 118 включно</i>	56 – 58

Таблиця 3 – Розміри типових фігур за повнотними групами

<i>Номер повнотної групи</i>	<i>Обхват грудей, см</i>								
	88	92	96	100	104	108	112	116	120
	<i>Обхват талії, см</i>								
2	70	74	78	82	86	90	94	98	102
3	76	80	84	88	92	96	100	104	108

1.1.2. Костюми інших розмірів, зростів та повнотних груп повинні виготовлятися за вимогою замовника. Відсоткові співвідношення розмірів встановлюються замовником.

1.2. Зовнішній вигляд

Костюм спортивний складається з куртки та штанів із змішаної або синтетичної тканини темно-синього кольору, а також фуфайки з трикотажного полотна темно-синього кольору.

1.2.1. Куртка (рис. 1, 2) прямого силуету, з центральною застібкою на застібку-блискавку, на підкладці.

Пілочки з відрізними бічними частинами. На пілочках у швах з'єднання бічних частин з пілочками оброблені вертикальні бічні кишені, що застібаються на застібку-блискавку. Довжина бічної кишені у готовому вигляді становить $(18,0 \pm 0,5)$ см. Ширина листочки у готовому вигляді становить $(1,5 \pm 0,2)$ см.

Спинка складається з двох частин: горішньої та нижньої. Горішня частина з трикотажного сітчастого полотна, нижня – з основної тканини. Спинка з відлітною кокеткою. Нижній зріз кокетки обробляється упідгин з закритим зрізом шириною $(2,0 \pm 0,3)$ см. Нижній край кокетки кріпиться до спинки за допомогою п'яти вертикальних закріпок та частково настрочується на спинку (від шва пройми до закріпки) шириною шва $(0,2 \pm 0,3)$ см.

Комір-стійка складається з горішнього та нижнього коміра. У шов вишивання нижнього коміра (посередині коміра) вишито вішалку з репсової тасьми. Відстань між зовнішніми краями по шву вишивання вішалки становить $(6,0 \pm 0,5)$ см.

Рукави покрою «реглан», довгі, одношовні. У нижній частині пройм (під пахвами) оброблено вентиляційні отвори з трикотажного сітчастого полотна у вигляді рівнобедреного трикутника зі сторонами $(7,0 \pm 0,5)$ см вздовж пройми та $(10,0 \pm 0,5)$ см по нижньому шву рукава. Низ рукавів стягнуто еластичною стрічкою.

Низ куртки оброблено швом упідгин за закритим зрізом. Ширина низу регулюється за допомогою еластичного шнура з фіксатором, які виведено назовні зі зворотного боку куртки. На підгині низу лівої пілочки оброблено два отвори металевими блочками (відстань між центрами блочок $(2,5 \pm 0,2)$ см), через які виведено назовні шнур у вигляді петлі, що фіксується текстильною стрічкою у бічному шві підкладки куртки, та з обмежувачем і фіксатором, який кріпиться текстильною стрічкою упідгин низу.

Підкладка спинки куртки, підкладка пілочок куртки, підкладка бічних частин куртки – з трикотажного сітчастого полотна. Рукава підкладки складаються з двох частин, горішньої та нижньої. Горішня частина з трикотажного сітчастого полотна, нижня – з підкладкової тканини.

1.2.2. Оздоблювальні строчки прокладені на відстані $(0,2 \pm 0,1)$ см від швів та країв по:

- уздовж краю бортів пілочок;
- швам з'єднання пілочок з бічними частинами (по пілочках);
- швам з'єднання спинки з бічними частинами (по спинці);
- шву вишивання рукавів (по рукавах);
- швам вентиляційних отворів на рукавах;
- коміру (трьом сторонам);
- нижньому краю відлітної кокетки (від пройми до закріпки);
- по швам з'єднання підборту з підкладкою (по підборту),
- по сторонам входу в бічні кишені;
- по краю листочки бічної кишені.

Подвійні оздоблювальні строчки прокладені на відстані $(2,0 \pm 0,1)$ см та $(2,5 \pm 0,1)$ см (відстань між строчками $(0,5 \pm 0,1)$ см) від нижнього краю по:

- низу рукавів;
- низу куртки.

Уздовж згину відлітної кокетки прокладено оздоблювальну строчку на відстані $(2,0 \pm 0,2)$ см.

1.2.3. Закріпки довжиною $(1,2 \pm 0,2)$ см розміщують згідно з рисунками 3 – 4 на/по:

- нижньому краю відлітної кокетки – п'ять вертикальних закріпок;
- бічних сторонах кишень (вхід у кишеню) – горизонтально.



Рисунок 1



Рисунок 2

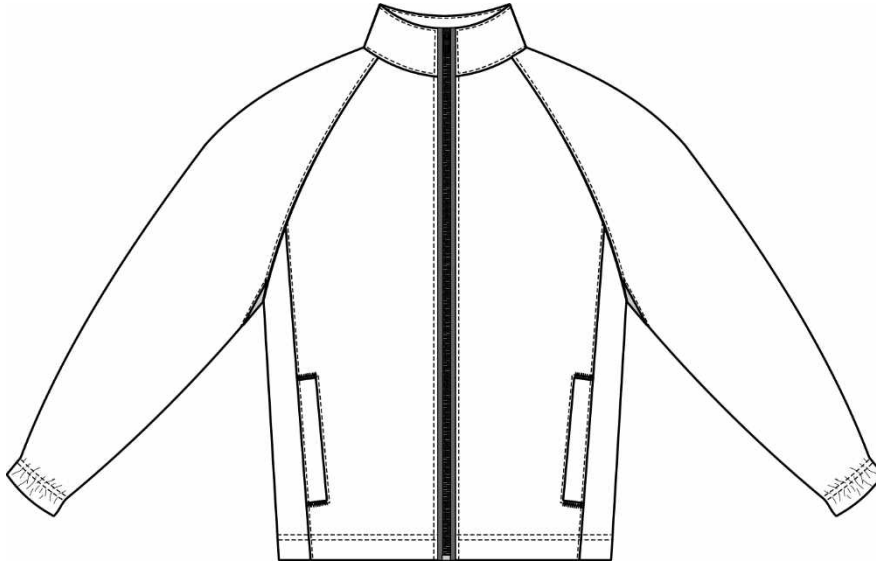

Рисунок 3

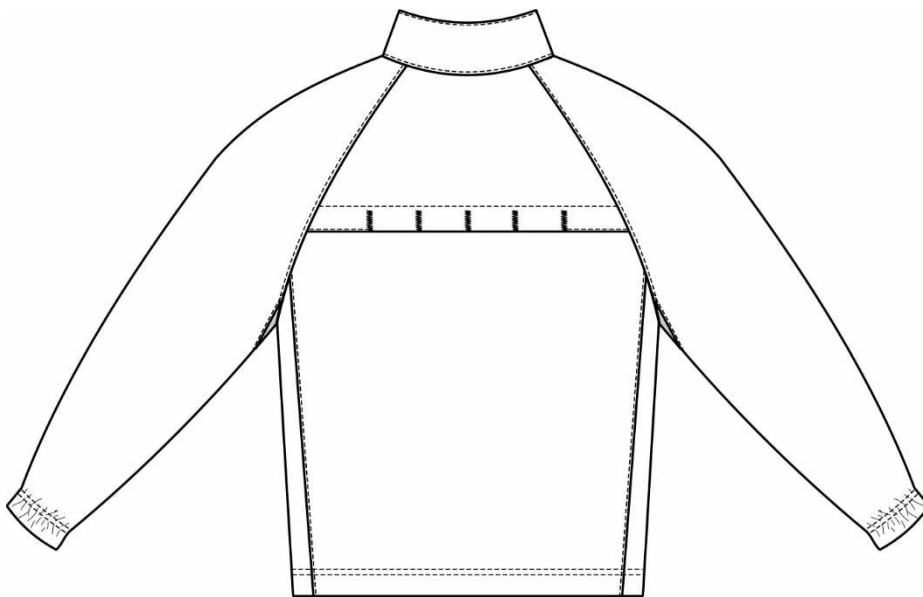

Рисунок 4

1.2.4. Фуфайка виготовляється з трикотажного полотна темно-синього кольору.

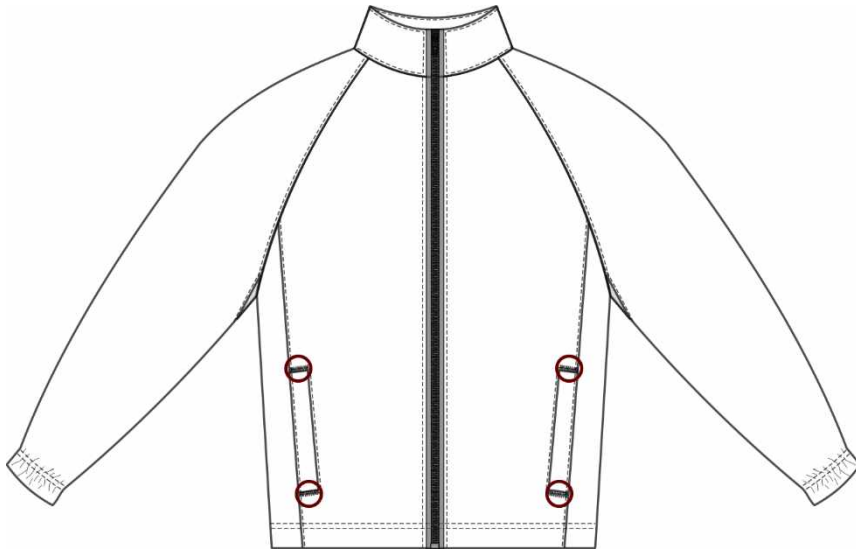
1.2.5. Фуфайка прямого силуету (рис. 5, 6).

Перед та спинка суцільно викроєні.

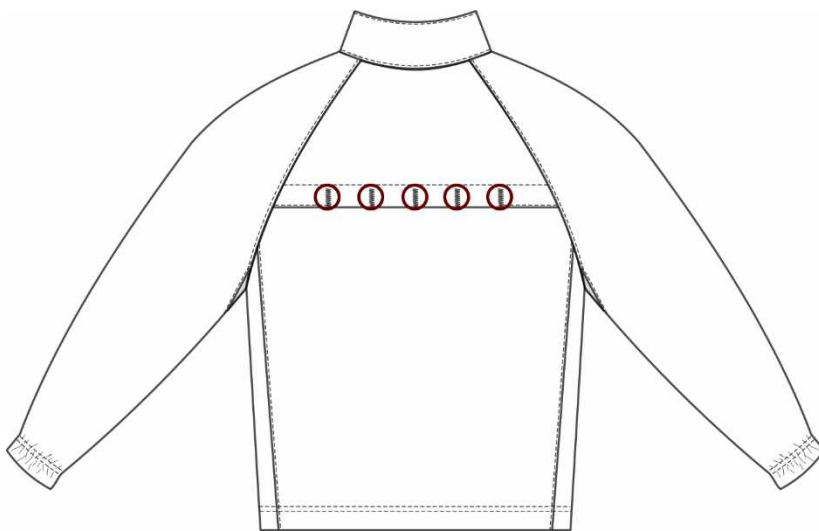
Рукави вишивні, одношовні короткі.

Плечові шви оброблено стрічкою кіперною шириною $(1,0 \pm 0,2)$ см у готовому вигляді.

Виріз горловини круглий оброблений бейкою шириною $(2,0 \pm 0,3)$ см із трикотажного полотна переплетення ластикова гладь 1×1 (далі за текстом – переплетення типу «ластик»).

Низ фуфайки та рукавів оброблюють швом упідгин шириною $(2,5 \pm 0,5)$ см.

1.2.6. Оздоблювальні строчки прокладені на відстані $(0,6 \pm 0,1)$ см від швів та країв по:

– плечовим швам (по спинці).



Рисунок 5



Рисунок 6

1.2.7. Штани (рис. 7) прямі, без застібки, з суцільно викроєним поясом, на підкладці.

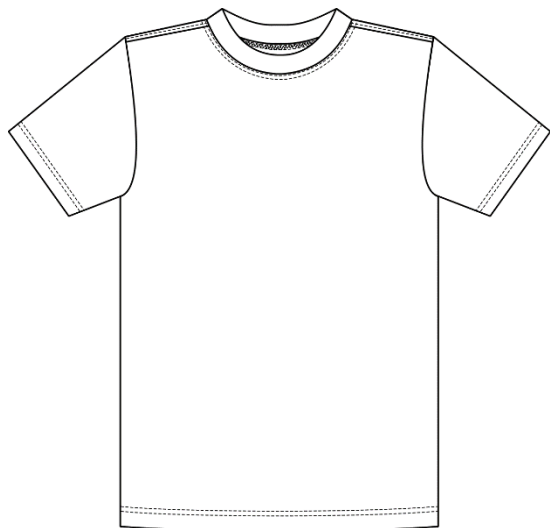
Передні половини штанів з відрізними бічними частинами. Угорі на відстані $(5,5 \pm 0,5)$ см від горішнього краю пояса у швах з'єднання бічних частин з передніми половинами оброблені вертикальні бічні кишені, що застібаються на застібку-блискавку. Довжина бічної кишені у

готовому вигляді становить $(18,0 \pm 0,5)$ см. Ширина листочки у готовому вигляді становить $(1,5 \pm 0,2)$ см.

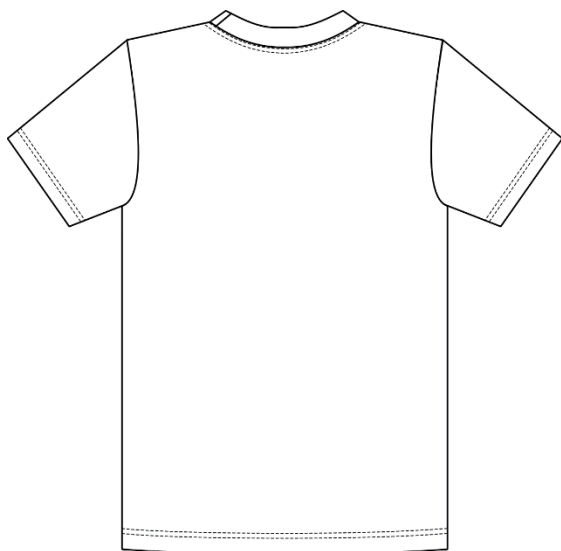
Задні половини штанів з пришивною кокеткою, яка виготовлена з трикотажного сітчастого полотна.

Пояс суцільно викросний, обробляється на спецмашині ланцюгового стібка трьохлінійною строчкою (відстань між строчками $1,0 - 1,3$ см) швом упідгин з одночасним вишиванням еластичної стрічки. Зі зворотного боку на підгині передніх половин на ділянці середнього шва оброблено два отвори у вигляді обметаних петель (відстань між внутрішніми краями петель $(3,0 \pm 0,3)$ см), через які протягнуто плетений шнур з фіксаторами та накінцівниками.

Низ штанів оброблено швом упідгин із закритим зрізом.

1.2.8. Оздоблювальні строчки прокладені на відстані $(0,2 \pm 0,1)$ см від швів та країв по:

- швам з'єднання передніх половин з бічними частинами (по передніх половинах);
- швам з'єднання задніх половин з бічними частинами (по задніх половинах);
- кроковим швам (по задніх половинах);
- середньому шву задніх та передніх половин;
- шву пришивання кокетки (по задніх половинах);
- по сторонам входу в бічні кишені;
- по краю листочки бічної кишені.

Подвійні оздоблювальні строчки прокладені на відстані $(2,0 \pm 0,1)$ см та $(2,5 \pm 0,1)$ см (відстань між строчками $(0,5 \pm 0,1)$ см) від нижнього краю по низу штанів.

Уздовж верхнього краю поясу прокладено три оздоблювальні строчки: перша – на відстані $(1,0 \pm 0,1)$ см від верхнього краю, інші – на відстані $(1,2 \pm 0,1)$ см від першої (попередньої).

1.2.9. Закріпки довжиною $(1,0 \pm 0,2)$ см розміщують згідно з рис. 8 на/по:

- бічних сторонах кишень (вхід у кишеню) – горизонтально.

1.2.10. Специфікація деталей крою куртки наведено у таблиці А.1 додатку А.

1.2.11. Специфікація деталей крою фуфайки наведено у таблиці А.2 додатку А.

1.2.12. Специфікація деталей крою штанів наведено у таблиці А.3 додатку А.



Рисунок 7



Рисунок 8

1.3. Вимоги до матеріалів

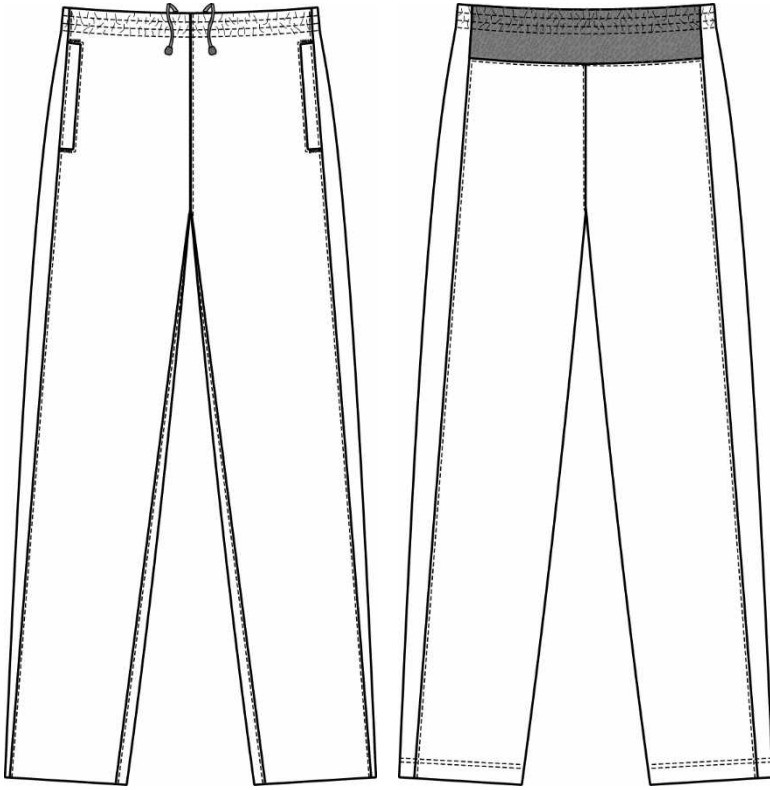
1.3.1. Костюм повинен виготовлятися з матеріалів, зазначених у таблиці 4.

Таблиця 4 – Матеріали для виготовлення костюма

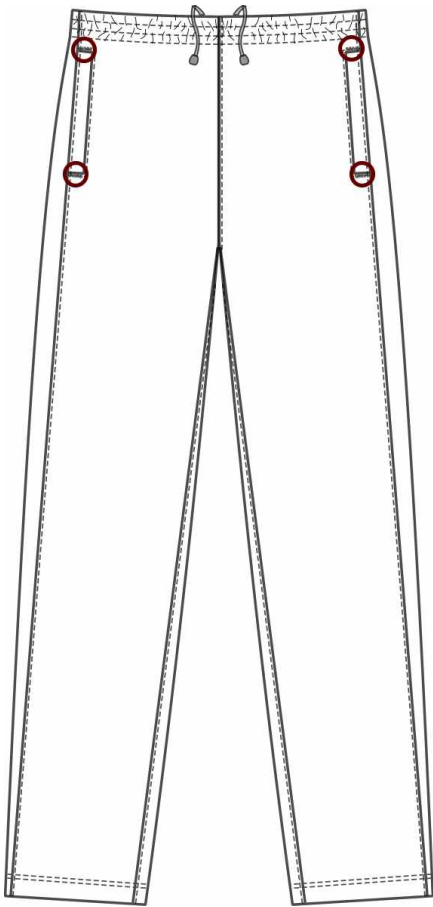
Найменування матеріалів	Нормативна документація	Призначення матеріалу
1	2	3
Тканина синтетична (сировинний склад: поліестер – 100%; поверхнева густина $(75 \pm 5) \text{ г/м}^2$)	Згідно з НД підприємства-виробника	Для виготовлення куртки та штанів
Тканина змішана (сировинний склад та поверхнева густина - за вимогою замовника)	Згідно з НД підприємства-виробника	Для виготовлення куртки та штанів
Трикотажне полотно сітчасте кулірне (сировинний склад: поліестер – 100%; поверхнева густина $(140 \pm 7) \text{ г/м}^2$)	ДСТУ EN 12127	Для виготовлення кокетки задніх половин штанів
Трикотажне полотно сітчасте (сировинний склад: поліестер – 100%; поверхнева густина $(65 \pm 5) \text{ г/м}^2$)	ДСТУ EN 12127	Для виготовлення підкладки пілочок, підкладки горішньої частини спинки, горішньої частини підкладки рукавів, вентиляційних отворів, горішніх частин передньої та задньої половини штанів,, горішньої частини кишень штанів
Трикотажне гладкофарбоване кулірне однолицьове бавовняне полотно (сировинний склад: бавовна – $(95 \pm 2) \%$, вміст еластана – $(5 \pm 2) \%$, поверхнева щільність, не менше 180 г/м^2)	Згідно з НД підприємства-виробника	Для виготовлення фуфайки
Трикотажне гладкофарбоване кулірне дволицьове полотно переплетення типу «ластик» (сировинний склад: бавовна – $(95 \pm 2) \%$, вміст еластана – $(5 \pm 2) \%$, поверхнева щільність, не менше 240 г/м^2)	Згідно з НД підприємства-виробника	Для виготовлення бейки горловини фуфайки
Тканина підкладкова (сировинний склад: поліестер – 100 %, поверхнева щільність $50 - 65 \text{ г/м}^2$)	ДСТУ ГОСТ 20272	Для виготовлення нижньої частини підкладки рукавів, нижньої частини підкладки передніх та задніх половин, підкладки кишені куртки

1	2	3
Матеріал прокладковий нетканий з регулярним клейовим цятковим покриттям, (сировинний склад: поліестер – 100 %; поверхнева щільність не менше 30 г/м ²)	Згідно з НД підприємства-виробника	Для дублювання - підбортів, - горішнього коміра, - листочок кишень куртки та штанів
Застібка-блискавка нероз'ємна з одним бігунком, нижнім та верхнім обмежувачем Т6 або пришивна (ширина замкнутих ланок (6,0 ± 0,5) мм), довжиною 18 – 20 см	ДСТУ 4146 або згідно з НД підприємства-виробника	Для застібання кишень
Блочка металева з пластмасовим посилювачем, внутрішній діаметр (4,6 – 5,0) мм	Згідно з НД підприємства-виробника	Для оброблення отворів для протягування еластичного шнура
Стрічка еластична, шириною: – (30 ± 2) мм; – (40 ± 2) мм	Згідно з НД підприємства-виробника	Для регулювання щільності облягання низу рукавів Для регулювання щільності облягання поясу по талії
Стрічка текстильна (репсова), шириною (0,8 – 1,0) см	ДСТУ 3482	Для кріплення фіксаторів по низу куртки, для виготовлення вішалки
Стрічка кіперна (сировинний склад: бавовна – не менше 90 %), шириною (1,0 ± 0,2) см	Згідно з НД підприємства-виробника	Для обробки плечових швів фуфайки
Шнур еластичний, діаметром (3,0 – 3,5) мм	ДСТУ 3402	Для регулювання ширини низу куртки
Шнур плетений, діаметром (4,0 – 5,0) мм	Згідно з НД підприємства-виробника	Для регулювання ширини поясу штанів

<i>Фіксатор пластмасовий плоскої форми з бічним отвором для кріплення</i>	<i>Згідно з НД підприємства-виробника</i>	<i>Для фіксації еластичного плетеного шнура</i>
---	---	---

1	2	3
<i>Накінцівник пластмасовий</i>	<i>Згідно з НД підприємства-виробника</i>	<i>Для оформлення кінців плетеного шнура</i>
<i>Нитки п/е швейні</i>	<i>ГОСТ 6309</i>	<i>Для виготовлення костюму</i>

1.3.2. Заміна кольору дозволяється лише за згодою з замовником.

1.3.3. Колір трикотажних полотен, тканини підкладкової, фурнітури та ниток повинен бути в тон основного матеріалу або кольору, який гармоніює з кольором матеріалу верху.

Колір ниток для оздоблювальних строчок повинен бути на тон темніше кольору основного матеріалу.

1.3.4. За згодою з замовником при виготовленні костюма допускається застосування інших матеріалів, за якістю не нижче вказаних у таблицях додатка Б.

1.3.5. Основні хімічні та фізико-механічні показники матеріалів для виготовлення костюма наведені у таблицях додатку Б.

1.3.6 Для підтвердження відповідності матеріалів, що використовуються при виготовленні костюма фізико-механічним та хімічним показникам, наведеним у таблиці 4 та таблицях додатка Б цієї технічної специфікації, замовник має право вимагати надання протоколів випробувань, що засвідчують дану відповідність.

Перелік показників встановлюється замовником.

1.3.7. Замовник може висувати додаткові вимоги до якості (та/або характеристик) матеріалів.

1.4. Виміри костюма у готовому вигляді

1.4.1. Виміри куртки у готовому вигляді повинні відповідати даним вказаним у таблиці 5 та згідно з рисунками 9 – 11.

1.4.2. Виміри фуфайки у готовому вигляді повинні відповідати даним вказаним у таблиці 6 та згідно з рисунками 12 – 13.

1.4.3. Виміри штанів у готовому вигляді повинні відповідати даним вказаним у таблиці 7 та згідно з рисунками 14 – 16.

Таблиця 5 – Виміри куртки у готовому вигляді

Найменування виміру	Умовне позначення на рисунку	Повнотна група	Зріст, см	Обхват грудей, см	Допустиме відхилення, см
				88	
Довжина спинки посередині від шва вишивання коміра до низу, см, (рис. 10)	L1	3	170	69,5	±1,0
Довжина кокетки спинки посередині, см, (рис. 10)	L2	3	170	19,5	±0,5
Ширина спинки на рівні кокетки, см, (рис. 10)	L3	3	170	41,0	±0,7
Довжина пілочки по краю борта, см, (рис. 9)	L4	3	170	59,7	±1,0
Ширина виробу на рівні глибини пройми в застігнутому вигляді, см, (рис. 9)	L5	3	170	56,0	±1,0
Ширина виробу по низу в застігнутому вигляді, см, (рис.10)	L6	3	170	49,0	±1,0
Довжина рукава від шва вишивання у горловину до низу (з плечем), см, (рис. 9)	L7	3	170	81,0	±1,0
Ширина рукава на рівні глибини пройми, см, (рис.9)	L8	3	170	24,4	±0,7
Ширина рукава по низу в розтягнутому вигляді, см, (рис. 10)	L9	3	170	13,3	±0,5
Довжина коміра по шву вишивання, см, (рис. 11)	L10	3	170	46,6	±1,0
Ширина коміра посередині, см, (рис. 11)	L11	3	170	7,0	±0,3
Довжина входу в бічні кишені, см, (рис. 9)	L12	3	170	18,0	±0,5
Відстань від краю борта до переднього кута бічної кишені, см, (рис. 9)	L13	3	170	18,6	±0,5

Відстань від нижнього краю до переднього кута бічної кишені, см, (рис. 9)	L14	3	170	5,0	±0,5
---	-----	---	-----	-----	------

Таблиця 6 – Вимір фуфайки у готовому вигляді

Найменування виміру	Умовне позначення на рисунку	Повнотна група	Зріст, см	Обхват грудей, см	Допустиме відхилення, см
				88	
Довжина виробу від найвищої точки плечового шва та горловини до низу паралельно середині спинки, см, (рис. 13)	F1	3	170 – 176	69,0	±2,0
Ширина виробу на 2,0 см нижче рівня глибини пройми, см, (рис. 12)	F2	3	170 – 176	45,0	±1,0
Довжина рукава, см, (рис. 12)	F3	3	170 – 176	20,5	±1,0
Ширина рукава на 1,0 см нижче рівня глибини пройми, см, (рис. 12)	F4	3	170 – 176	18,5	±0,5

Таблиця 7 – Виміри штанів у готовому вигляді

Найменування виміру	Умовне позначення на рисунку	Повнотна група	Зріст, см	Обхват грудей, см	Допустиме відхилення, см
				88	
Довжина по бічному шву (з поясом), см, (рис. 14)	H1	3	170	105,0	±1,2
Довжина по кроковому шву, см, (рис. 14)	H2	3	170	82,0	±1,2
Ширина на рівні середнього шва, см,	H3	3	170	34,1	±1,0

(рис. 14)					
Ширина по низу, см, (рис. 15)	H4	3	170	17,6	$\pm 0,5$
Довжина поясу в стягнутому вигляді, см, (рис. 15)	H5	3	170	31,0	$\pm 1,2$
Довжина поясу в розтягнутому вигляді, см, (рис. 16)	H6	3	170	48,0	$\pm 1,2$
Ширина поясу, см, (рис. 16)	H7	3	170	4,0	$\pm 0,3$
Довжина входу в бічні кишені, см, (рис. 14)	H8	3	170	18,0	$\pm 0,5$
Ширина трикотажної кокетки посередині, см, (рис. 15)	H9	3	170	18,0	$\pm 0,5$



Рисунок 9



Рисунок 10

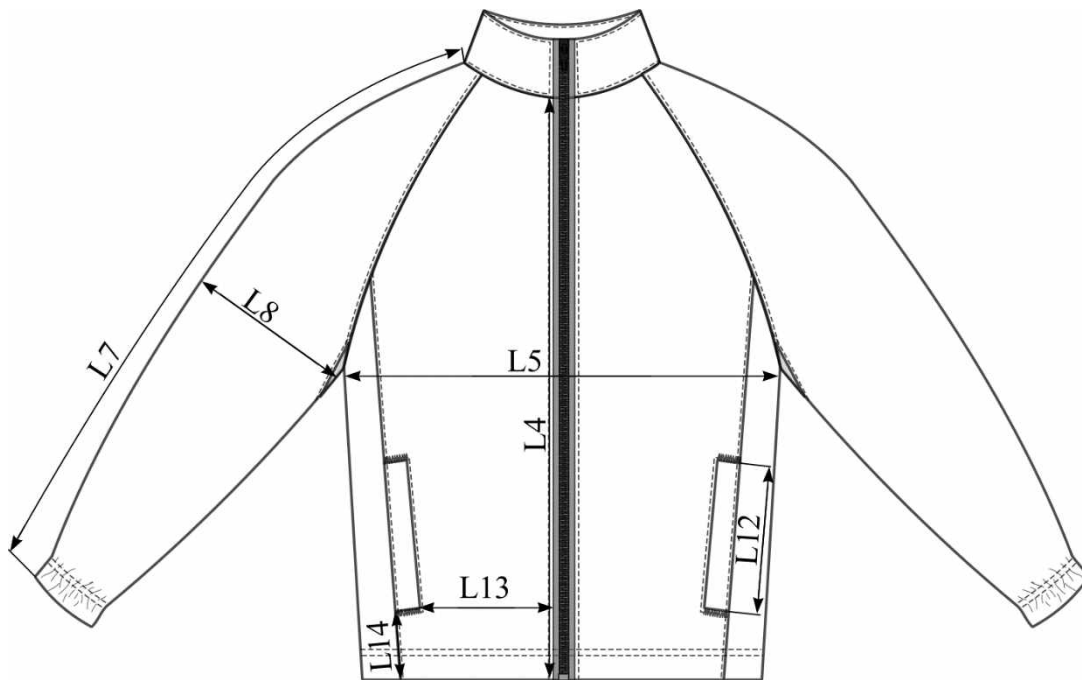

Рисунок 11

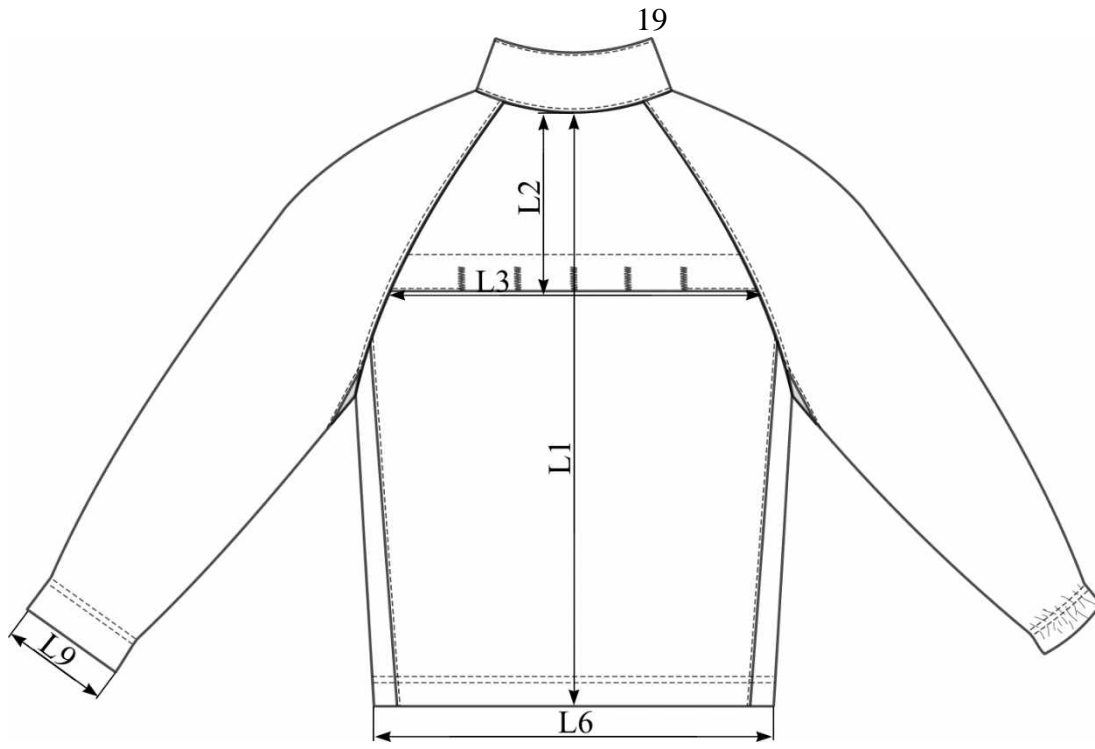

Рисунок 12

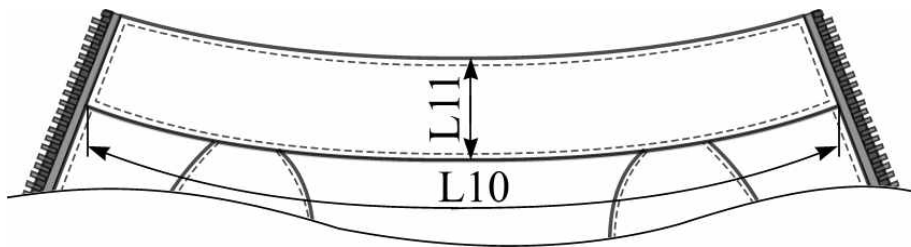

Рисунок 13

20

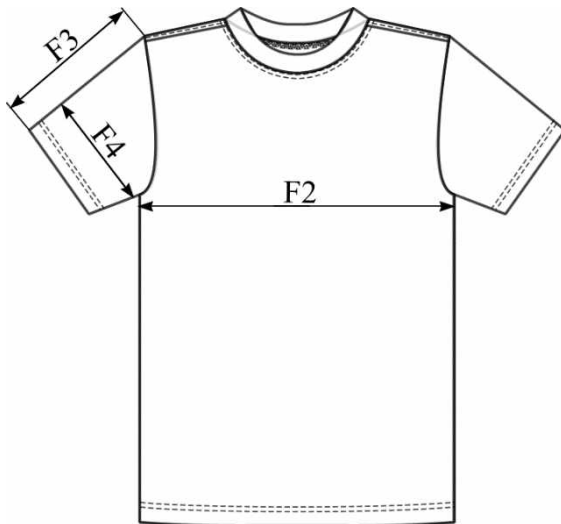

Рисунок 14

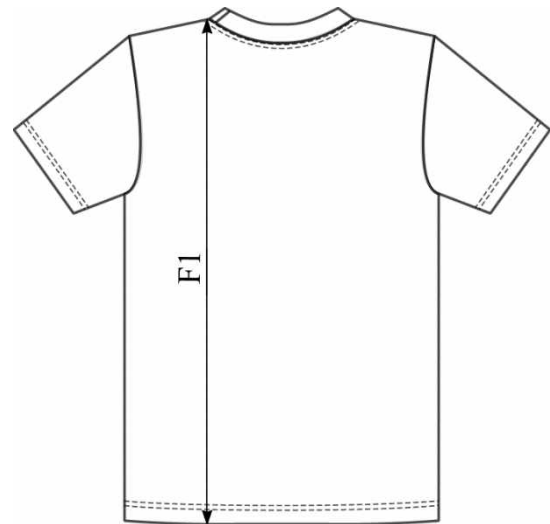

Рисунок 15

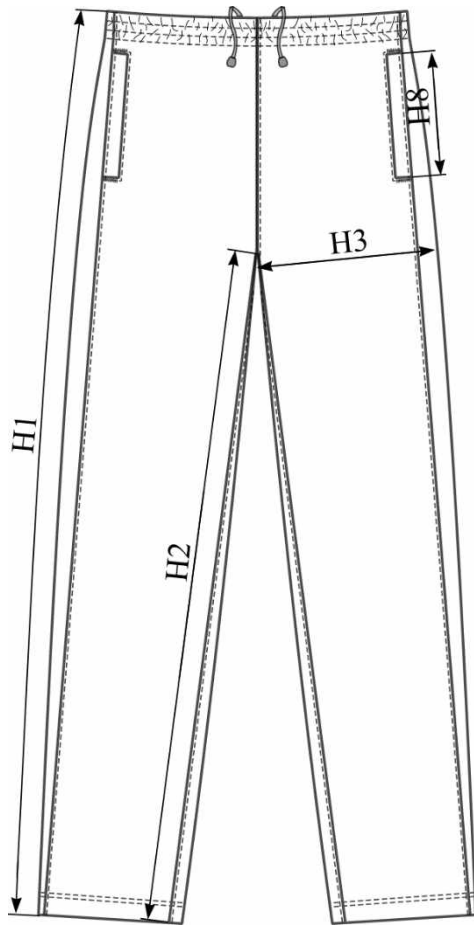

Рисунок 16

1.5. Основні вимоги до виготовлення

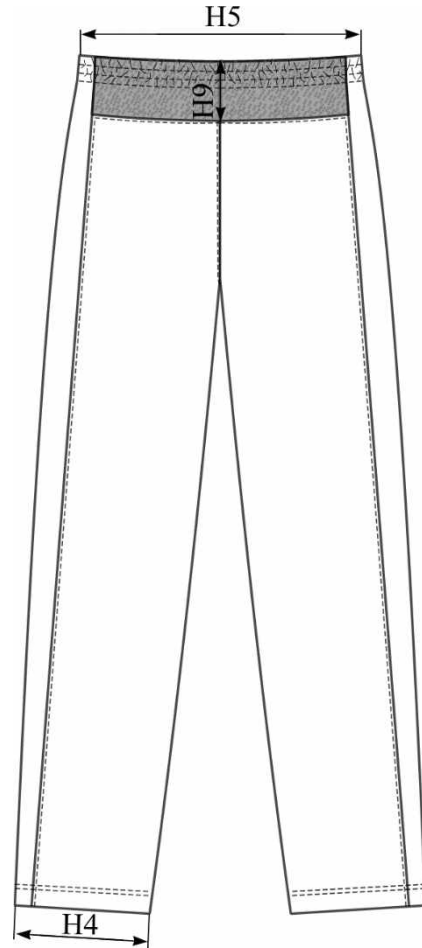
1.5.1. Класифікація та види стібків, строчок і швів, що застосовуються для виготовлення костюма – згідно з ДСТУ ISO 4915, ДСТУ ISO 4916.

1.5.2. Костюм виготовляють без поділу на татунки, при цьому повинен відповідати вимогам, що пред'являються до виробів першого татунку відповідно до ГОСТ 11259*.

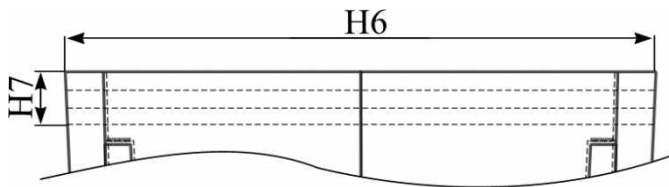
1.5.3. Ширина швів зашивання деталей куртки та штанів становить $(1,0 \pm 0,1)$ см, швів обшивання – $(0,7 \pm 0,1)$ см. Кількість стібків на 5 см строчки не менше 16.

1.5.4. Основні шви зашивання деталей фуфайки виконують чотирьохнитковою двохлінійною зашивально-обметувальною строчкою швом шириною $(0,7 \pm 0,1)$ см.

1.5.5. Низ фуфайки та рукавів обробляють трьохнитковою двохлінійною плоскою ланцюговою строчкою.

1.5.6. Шов вишивання бейки у горловину фуфайки виконують чотирьохнитковою двохлінійною зашивально-обметувальною строчкою швом шириною $(0,7 \pm 0,1)$ см, з наступним прокладанням трьохниткової двохлінійної плоскої ланцюгової строчки.

1.5.7. Закріпки довжиною $(1,0 \pm 0,3)$ см ставлять на спецащині.

1.5.8. Усі шви повинні бути закріплені, кінці ниток обрізані.

1.5.9. У готових виробах не допускаються пропуски стібків у строчках, скривлення швів, розриви строчок та інші дефекти відповідно до ДСТУ2033.

Примітка:* Стандарт скасовано на території України з 01.01.2019р.

1.6. Комплектність

1.6.1. Костюм (куртка, фуфайка, штани) комплектують за розмірами та зростами.

1.7. Маркування

1.7.1. Маркування костюму повинно відповідати вимогам цієї ТС.

Маркування повинно виконуватись українською мовою.

Для маркування костюма повинні застосовуватися:

- товарний ярлик;
- етикетка;
- пакувальний лист.

1.7.2. Товарний ярлик (рис. 17) довжиною $(8,0 \pm 0,3)$ см та шириною $(6,0 \pm 0,3)$ см повинен містити таку інформацію

- повна назва, адреса, контактний телефон та код ЄДРПОУ постачальника; якщо постачальник не є виробником, додатково зазначається назва підприємства-виробника та код ЄДРПОУ;
 - назва предмету;
 - зазначення нормативно-технічної документації на виріб;
 - розмірні ознаки виробу (зріст, обхват грудей, обхват талії);
 - артикул* та сировинний склад основних матеріалів;
 - місяць та рік виготовлення.

Товарний ярлик виготовляється з картону або цупкого паперу.

Товарний ярлик кріпиться до низу лівого рукава куртки.



Рисунок 17

1.7.3. Етикетка (рис. 18) повинна мати наступні розмірні ознаки:

- довжина (10,0±0,3) см та ширина (5,0±0,3) см – для куртки та штанів;
- довжина (5,0±0,3) см та ширина (3,0±0,3) см – для фуфайки.

Етикетка повинна містити таку інформацію:

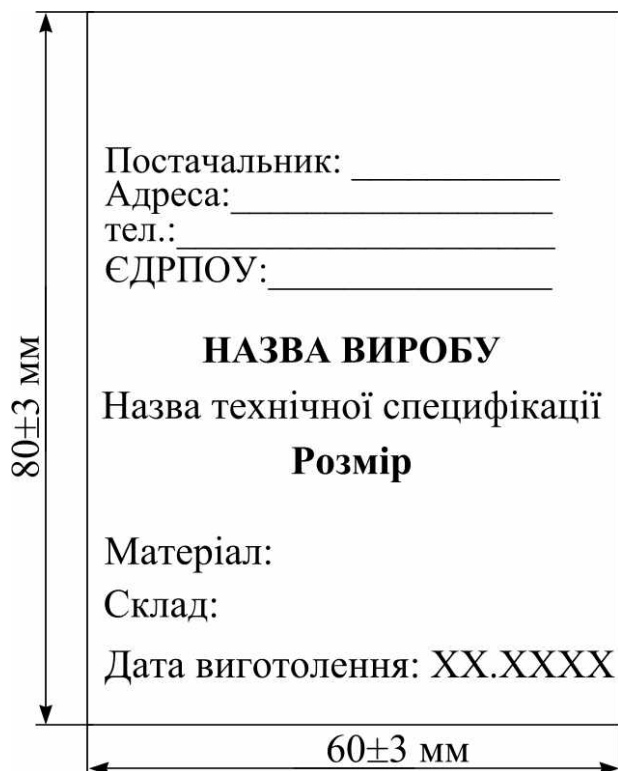
- назва предмету;
- розмірні ознаки виробу (зріст, обхват грудей, обхват талії);
- артикул* та сировинний склад основних матеріалів;
- символи щодо догляду за виробом;
- найменування постачальника; якщо постачальник не є виробником, додатково зазначається назва

підприємства-виробника;

– місяць та рік виготовлення.

Примітка: * У разі відсутності артикула тканини, зазначається її назва, тип тощо.



Рисунок 18

Для етикетки повинні застосовуватись зносостійкі ткани стрічки або стрічки з нетканих матеріалів з поверхневою щільністю не менше 50 г/м^2 . Етикетка повинна мати краї, що не осипаються та кріпиться до виробу.

Інформація на етикетці повинна легко читатися протягом усього терміну експлуатації виробу.

Розмірні ознаки костюма (зріст, обхват грудей, обхват талії) позначаються величинами згідно: таблиці 1, 2 та 3 – для куртки та штанів; таблиці 1.1, 2.2 та 3 – для фуфайки

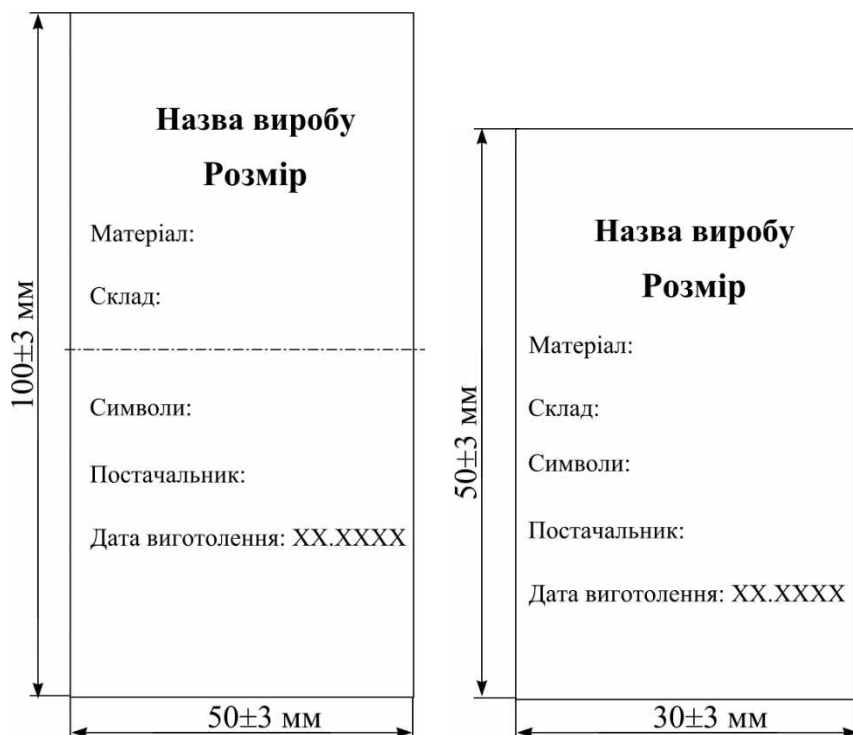
Етикетка в куртці та фуфайці пришивається до лівого бічного шва на відстані (10 – 12) см від пройми.

Етикетка в брюки пришивається до лівого бічного шва задніх половин на відстані (10 – 12) см від шва пришивання пояса із зовнішньої сторони.

1.7.4. Транспортне маркування повинно відповідати вимогам цієї ТС.

До кожної одиниці транспортної тари з готовими костюмами прикріплюють пакувальний лист з реквізитами:

– повна назва, адреса, контактний телефон та код ЄДРПОУ постачальника; якщо постачальник не є виробником, додатково зазначається назва підприємства-виробника та код ЄДРПОУ;

– назва предмету;

- кількість та умовний розмір упакованих виробів;
- зазначення нормативно-технічної документації на виріб;
- місяць та рік виготовлення.

1.7.5. Особливі вимоги до маркування встановлюються замовником.

1.8. Пакування

1.8.1. Пакування костюма повинно відповідати вимогам цієї ТС.

1.8.2. Куртку комплектують з фуфайкою та штанами за розмірами та зростами.

1.8.3. Кожен костюм повинен бути охайно складений та упакований в поліетиленовий пакет таким чином, щоб інформація на товарному ярлику легко читалася. Пакети закривають в будь-який спосіб, що забезпечує збереження виробу під час транспортування та зберігання.

1.8.4. Групу виробів пакують у транспортну тару в кількості по 5 одиниць.

1.8.5. Для транспортної тари при пакуванні виробу застосовують ящики з гофрованого картону згідно ДСТУ ГОСТ 9142:2019.

1.8.6. До кожного ящика вкладається пакувальний лист.

1.8.7. Можливе інше пакування по узгодженню з замовником.

1.8.8. Особливі вимоги до пакування встановлюються замовником.

2. ПРАВИЛА ПРИЙМАННЯ ТА МЕТОДИ КОНТРОЛЮВАННЯ

2.1. Правила приймання повинні відповідати вимогам цієї ТС.

2.2. Перевірка якості продукції проводиться із застосуванням органолептичного та вимірювального способів контролю.

2.3. Якість та посадку виробу визначають в випрасуваних, що мають товарний вигляд виробів і контролюють на столі з горизонтальною поверхнею, манекенах типової статури або фігурах відповідних розмірів.

2.4. Для контролю лінійних вимірювань виробів, частоти стібків і розмірів дефектів зовнішнього вигляду матеріалів та виробу застосовують вимірювальну лінійку, рулетку, трикутник з ціною поділки 1 мм, текстильну лупу, транспортир.

3. ТРАНСПОРТУВАННЯ ТА ЗБЕРІГАННЯ

3.1. Транспортування готових виробів здійснюється усіма видами транспорту відповідно до правил перевезень вантажів, які діють на даному виді транспорту і забезпечують збереження виробів від атмосферних впливів.

Вид транспорту узгоджується із замовником.

3.2. Вироби мають зберігатися у складських приміщеннях при температурі не нижче 5°C і не вище 40°C, відносної вологості повітря 50–70 % і повинні бути захищені від прямих сонячних променів, атмосферних впливів, впливу пари, газів і хімічних речовин, які можуть завдати шкоди.

4. ВКАЗІВКИ ЩОДО ЕКСПЛУАТАЦІЇ

4.1. Костюм повинен використовуватися відповідно до призначення, зазначеного в цій ТС.

4.2. Символи щодо догляду за виробом згідно з ДСТУ ISO 3758.

4.3. Вказівки щодо експлуатації куртки та штанів із змішаної або синтетичної тканини (рис. 19):

- допускається ручне або машинне прання при температурі не вище 30°C з нейтральними миючими засобами (рідкі засоби без активних речовин);
- не відбілювати;
- віджим при мінімальних обертах;
- допускається делікатна барабанна сушка при зниженій температурі 60°C, зменшених тривалості сушки та кількості завантаженої білизни;
- допускається сушка у вертикальному положенні в тіні (для темно-синього кольору);
- забороняється прасування.



Рисунок 19

4.4. Вказівки щодо експлуатації фуфайки з трикотажного полотна (рис. 20):

- допускається ручне або делікатне машинне прання при температурі не вище 40°C з нейтральними миючими засобами (рідкі засоби без активних речовин);
- не відбілювати;
- віджим при мінімальних обертах;
- допускається делікатна барабанна сушка при зниженій температурі 60°C, зменшених тривалості сушки та кількості завантаженої білизни;
- допускається сушка у вертикальному положенні в тіні (для темно-синього кольору);
- допускається прасування при температурі подошви праски не вище 150°C.

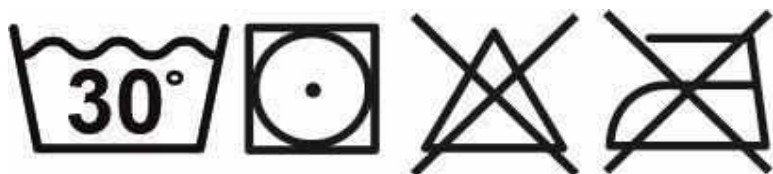

Рисунок 20

5. ГАРАНТІЇ ВИРОБНИКА

5.1. Виробник гарантує відповідність якості костюма вимогам цієї ТС при дотриманні умов транспортування, зберігання та експлуатації.

5.2. Гарантійний термін експлуатації – 6 місяців з дати видачі костюма в експлуатацію.

5.3. Допускається, за згодою постачальника/виробника і замовника, установлювати у договірній документації інші правила обчислення термінів.

СПЕЦИФІКАЦІЯ ДЕТАЛЕЙ КРОЮ КОСТЮМА

Таблиця А.1. – Специфікація деталей крою куртки

№ з/п	Найменування деталей	Кількість деталей крою
<i>Деталі крою з тканини верху</i>		
1	<i>Нижня частина спинки</i>	1
2	<i>Бічна частина спинки та пілочки</i>	2
3	<i>Кокетка спинки</i>	1
4	<i>Пілочка</i>	2
5	<i>Підборт</i>	2
6	<i>Рукав</i>	2
7	<i>Горішній комір</i>	1
8	<i>Нижній комір</i>	1*
9	<i>Підзор бічної кишені</i>	2*
10	<i>Листочка бічної кишені</i>	2**
<i>Деталі крою з трикотажного сітчастого полотна</i>		
1	<i>Горішня частина спинки</i>	2
2	<i>Підкладка спинки</i>	1
3	<i>Підкладка пілочки</i>	2
4	<i>Підкладка бічної частини пілочки та спинки</i>	2
5	<i>Горішня частина підкладки рукава</i>	2
6	<i>Деталь для вентиляційних отворів</i>	2
<i>Деталі крою з тканини підкладкової</i>		
1	<i>Нижня частина підкладки рукава</i>	2
2	<i>Горішня підкладка бічної кишені</i>	2

3	Нижня підкладка бічної кишені	2
<i>Матеріал прокладковий нетканий з регулярним клейовим цятковим покриттям (флізелін)</i>		
1	Прокладка в підборт	2
2	Прокладка у горішній комір	1
3	Прокладка у листочку кишень	2

*Примітка. * Дозволяється виготовляти комір суцільно викроєним (без верхнього шва), при цьому, кількість деталей крою змінюється.*

*** Дозволяється виготовляти кишеню у шві з листочкою, яка суцільно викроєною з пілочкою.*

Таблиця А.2. – Специфікація деталей крою фуфайки

<i>№ з/п</i>	<i>Найменування деталей</i>	<i>Кількість деталей крою</i>
<i>Деталі крою з трикотажного кулірного полотна</i>		
1	<i>Перед</i>	<i>1*</i>
2	<i>Спинка</i>	<i>1*</i>
3	<i>Рукав</i>	<i>2</i>
<i>Деталі крою з трикотажного полотна переплетення типу «ластик»</i>		
1	<i>Бейка горловини</i>	<i>1</i>

*Примітка. * Дозволяється виготовляти фуфайку з суцільними передом та спинкою (без бічних швів), при цьому, кількість деталей крою змінюється.*

Таблиця А.3. – Специфікація деталей крою штанів

<i>№ з/п</i>	<i>Найменування деталей</i>	<i>Кількість деталей крою</i>
<i>Деталі крою з тканини верху</i>		
<i>1</i>	<i>Передня половина</i>	<i>2</i>
<i>2</i>	<i>Задня половина</i>	<i>2</i>
<i>3</i>	<i>Бічна частина передніх та задніх половин</i>	<i>2</i>
<i>4</i>	<i>Листочка бічної кишені</i>	<i>2*</i>
<i>5</i>	<i>Нижня підкладка бічної кишені</i>	<i>2</i>
<i>Деталі крою з трикотажного полотна сітчастого кулірного</i>		
<i>1</i>	<i>Кокетка задніх половин</i>	<i>1</i>
<i>Деталі крою з трикотажного сітчастого полотна</i>		
<i>1</i>	<i>Горішня частина підкладки передньої половини</i>	<i>2</i>
<i>2</i>	<i>Горішня частина підкладки задньої половини</i>	<i>2</i>
<i>3</i>	<i>Горішня підкладка бічної кишені</i>	<i>2</i>
<i>Деталі крою з тканини підкладкової</i>		
<i>1</i>	<i>Нижня частина підкладки передньої половини</i>	<i>2</i>
<i>2</i>	<i>Нижня частина підкладки задньої половини</i>	<i>2</i>
<i>Матеріал прокладковий нетканий з регулярним клейовим цятковим покриттям (флізелін)</i>		
<i>1</i>	<i>Прокладка у листочку кишень</i>	<i>2</i>

*Примітка. *Дозволяється виготовляти кишеню у шві з листочкою, яка суцільно викроєною з передніми половинами.*

ХІМІЧНІ ТА ФІЗИКО-МЕХАНІЧНІ ПОКАЗНИКИ МАТЕРІАЛІВ

Таблиця Б.1. Основні хімічні та фізико-механічні показники тканини синтетичної

Найменування показника	Значення показника	Нормативна документація
Сировинний склад, %	100	ДСТУ 4057-2001
Поверхнева щільність, г/м ²	75 ± 5	ДСТУ EN 12127:2009
Розривне навантаження, Н не менше: – за основою; – за утком	520 350	ДСТУ EN ISO 13934-1:2018
Повітропроникність, дм ³ /м ² с	≥20	ДСТУ ISO 9237:2003
Опір проникненню водяної пари Ret, не більше м ² Па/Вт, не більше	1,4	ДСТУ ISO 11092
Стійкість до стирання, цикли, не менше	10000	ДСТУ ISO 12947-2
Ступінь тривкості пофарбування до:		
– дії світла (зміна початкового пофарбування), не менше, бал	5	ДСТУ ISO 105-B02:2009
– прання при 40°C (зміна початкового пофарбування/ забарвлення білого бавовняного матеріалу), не менше, бал	4/4	ДСТУ ISO 105-C06:2009
– дії поту (зміна початкового пофарбування/забарвлення білого бавовняного матеріалу), не менше, бал	4/4	ДСТУ ISO 105-E04:2009
– сухого тертя (забарвлення білого бавовняного матеріалу), не менше, бал	4	ДСТУ ISO 105-X12:2009
– дії органічних розчинників, не менше, бал	4	ДСТУ ГОСТ ISO 105-D01:2004
– прасування (зміна початкового пофарбування), не менше, бал	4	ДСТУ ISO 105-E11:2009

Таблиця Б.2. – Основні хімічні та фізико-механічні показники гладкофарбованого кулірного однолицьового трикотажного бавовняного полотна для виготовлення фуфайки

Найменування показника	Значення показника	Нормативна документація
1	2	3
Сировинний склад, %		ДСТУ 4057-2001 (ДСТУ ISO 1833-1:2013)
– бавовна	95±2	
– еластан	5±2	
Поверхнева щільність, г/м ² , не менше	180	ДСТУ EN 12127:2009
Число на 10 см петельних:		ГОСТ 8846-87*
– стовпчиків, од., не менше	140	ДСТУ EN 14971:2018
– рядків, од., не менше	200	(EN 14971:2006, IDT)
Вид переплетення	кулірне	ДСТУ 2319
Гігроскопічність, %, не менше	8,5	ДСТУ ГОСТ 3816:2009
Повітропроникність, дм ³ /(м ² с), не менше	150	ДСТУ ISO 9237:2003
Розтяжність по ширині (за петельни-ми рядками) при навантаженні 6 Н, %	II група (41 – 100)	ГОСТ 8847-87*
Розривне зусилля по петельних стовпчиках (по довжині), Н, не менше	220	ГОСТ 8847-87*
Стійкість до стирання по площині, число циклів (обертів) до утворення дірки, не менше	18 000	ДСТУ ISO 12947-1:2005 ДСТУ ISO 12947-2:2005
Вміст вільного і здатного частково виділятися формальдегіду, мкг/г, не більше	40	ДСТУ ISO 14184-1:2007
Зміна лінійних розмірів після 3-х циклів прання та сушіння, % (режим прання 6А при 40°C, сушіння – С):		ДСТУ ISO 5077-2001 ДСТУ ISO 6330-2001
– по довжині	±2,5	
– по ширині	±2,5	

<i>Ступінь тривкості пофарбування (міцна група тривкості) до:</i>		
<i>– дії світла для білого кольору та кольору хакі (зміна початкового пофарбування), бал, не менше</i>	4	<i>ДСТУ ISO 105-B02:2009</i>
<i>– дії світла для чорного (темно-синього) кольору (зміна початкового пофарбування), бал, не менше</i>	4	<i>ДСТУ ISO 105-B02:2009</i>

Продовження таблиці Б.2.

<i>1</i>	<i>2</i>	<i>3</i>
<i>– прання при 40°C (зміна початкового пофарбування/забарвлення білого бавовняного матеріалу), бал, не менше</i>	4/4	<i>ДСТУ ISO 105-C06:2009</i>
<i>– дії поту (зміна початкового пофарбування/забарвлення білого бавовняного матеріалу), бал, не менше</i>	4/4	<i>ДСТУ ISO 105-E04:2009</i>
<i>– сухого тертя (забарвлення білого бавовняного матеріалу), бал, не менше</i>	4	<i>ДСТУ ISO 105-X12:2009</i>

Таблиця Б.3. – Основні хімічні та фізико-механічні показники кулірного дволицьового трикотажного полотна

<i>Найменування показника</i>	<i>Значення показника</i>	<i>Нормативна документація</i>
<i>1</i>	<i>2</i>	<i>3</i>
<i>Сировинний склад, %</i>		<i>ДСТУ 4057-20101</i>
<i>– бавовна</i>	95±2	<i>(ДСТУ ISO 1833-1:2013)</i>
<i>– еластан</i>	5±2	
<i>Поверхнева щільність, г/м², не менше</i>	240	<i>ДСТУ EN 12127:2009</i>
<i>Число на 10 см петельних:</i>		<i>ГОСТ 8846-87*</i>
<i>– стовпчиків, од., не менше;</i>	120	<i>ДСТУ EN 14971:2018</i>
<i>– рядків, од., не менше</i>	180	<i>(EN 14971:2006, IDT)</i>
<i>Вид переплетення</i>	<i>ластикова гладь 1 x 1</i>	<i>ДСТУ 2319</i>

Гігроскопічність, %, не менше	8,0	ДСТУ ГОСТ 3816:2009
Повітропроникність, $\text{дм}^3/(\text{м}^2\text{с})$, не менше	270	ДСТУ ISO 9237:2003
Розтяжність по ширині (за петельни-ми рядками) при навантаженні 6 Н, %	II група (41 – 100)	ГОСТ 8847-87*
Розривне зусилля по петельних стовпчиках (по довжині), Н, не менше	250	ГОСТ 8847-87*
Стійкість до стирання по площині, число циклів (обертів) до утворення дірки, не менше	20 000	ДСТУ ISO 12947-1:2005 ДСТУ ISO 12947-2:2005
Вміст вільного і здатного частково виділятися формальдегіду, $\text{мкг}/\text{г}$, не більше	40	ДСТУ ISO 14184-1:2007

Примітка: * Стандарт скасовано на території України з 01.01.2019р.

Продовження таблиці Б.3.

1	2	3
Зміна лінійних розмірів після 3-х циклів прання та сушіння, % (режим прання 6А при 40°C, сушіння С): – по довжині – по ширині	$\pm 3,0$ $\pm 3,0$	ДСТУ ISO 5077-2001 ДСТУ ISO 6330-2001
Ступінь тривкості пофарбування (міцна група тривкості) до:		
– дії світла для білого кольору та кольору хакі (зміна початкового пофарбування), бал, не менше	4	ДСТУ ISO 105-B02:2009
– дії світла для чорного (темно-синього) кольору (зміна початкового пофарбування), бал, не менше	4	ДСТУ ISO 105-B02:2009
– прання при 40°C (зміна початкового пофарбування/зabarвлення білого бавовняного матеріалу), бал, не менше	4/4	ДСТУ ISO 105-C06:2009
– дії поту (зміна початкового пофарбування/зabarвлення білого бавовняного матеріалу), бал, не менше	4/4	ДСТУ ISO 105-E04:2009
– сухого тертя (зabarвлення білого бавовняного матеріалу), бал, не менше	4	ДСТУ ISO 105-X12:2009

Таблиця Б.4. – Фізико-механічні показники застібки-блискавки нероз'ємної

<i>Найменування показника</i>	<i>Значення показника</i>	<i>Нормативна документація</i>
<i>Зусилля розриву замкнутих ланок, Н/см, не менше:</i>	340	<i>ДСТУ EN 16732:2018</i>
<i>Міцність замка, Н, не менше</i>	300	<i>ДСТУ EN 16732:2018</i>
<i>Міцність з'єднання нижнім обмежувачем, Н, не менше</i>	80	<i>ДСТУ EN 16732:2018</i>
<i>Зусилля зсуву нижнього обмежувача, Н, не менше</i>	120	<i>ДСТУ EN 16732:2018</i>
<i>Зусилля фіксації замка верхніми обмежувачами, Н, не менше</i>	150	<i>ДСТУ EN 16732:2018</i>
<i>Зусилля фіксації замка, Н, не менше</i>	70	<i>ДСТУ EN 16732:2018</i>
<i>Задане напрацювання, цикл, не менше</i>	1000	<i>ДСТУ EN 16732:2018</i>

Учасник повинен врахувати умови та надати гарантійні листи:

1. Товар повинен бути новим, таким, що не було в експлуатації та **виготовленим у 2024 р.**
2. Ціна на товар, який пропонується поставити, повинна бути з урахуванням ціни на тару, упаковку, податків і зборів, що сплачуються або мають бути сплачені, витрат на транспортування, страхування, навантаження, розвантаження, сплату митних тарифів, усіх інших витрат та згідно з вимогами чинного законодавства, щодо формування ціни на відповідний товар.
3. Замовником протоколів випробувань тканини, повинен бути безпосередньо виробник тканини або учасник торгів. В протоколах обов'язково повинна бути зазначена інформація про артикул (назву) тканини та чітка назва підприємства виробника. Якщо в протоколах не буде відображена вся ця інформація, пропозиція такого учасника буде відхилена.
4. Поставка товару повинна супроводжуватися копією (завірену належним чином) протоколу (-ів) випробування на тканину виданого (-них) акредитованим органом з оцінки відповідності (лабораторією), про відповідність матеріалів вимогам ТС, відповідно до наказу Міністерству Внутрішніх справ від 16.05.2024 №313 «Про затвердження Правил носіння предметів форменого одягу ліцеїстами ліцеїв безпекового спрямування та національно-патріотичного виховання», та дійсних протягом всього терміну поставки товару. *(Учасник в складі тендерної пропозиції надає відповідний гарантійний лист).*
5. Гарантійний лист у довільній формі за підписом уповноваженої особи Учасника та завірений печаткою (у разі наявності), яким Учасник зобов'язується у разі явної, обґрунтованої (для виявлення якої спеціальні знання та навички не потрібні) невідповідності товару характеристикам визначеним Замовником у Додатку № 4, провести експертизу у незалежній лабораторії, експертному центрі, *тощо* для підтвердження відповідності товару зазначеним характеристикам за свій рахунок або власними силами та за власний рахунок замінити його у строк до 5-ти робочих днів на відповідну кількість Товару належної якості.

6. Розміри виробів будуть надані після укладання договору.

7. Гарантійний строк на Товар повинен становити **не менше 12 місяців** з дати прийняття товару Замовником (*надати у складі пропозиції Гарантійний лист у довільній формі в якому вказати гарантійний строк*)

8. Якщо Учасник не є виробником товару то у складі пропозиції Учасник надає:

- офіційні документи, які підтверджують взаємовідносини з виробником товару (*договір, дилерський договір, тощо*),

- гарантійний лист виробника, щодо можливості поставки товару у обсягах та у строки до 20.08.2024р, що зазначені у цій закупівлі, а саме:

До 20 серпня 2024року

Костюм спортивний (куртка, фуфайка, штани)-165 к-т.

9. Якщо Учасник є виробником товару то у складі пропозиції Учасник надає:

- гарантійний лист виробника, щодо можливості поставки товару у обсягах та у строки, що зазначені у цій закупівлі, а саме:

До 20 серпня 2024року

Костюм спортивний (куртка, фуфайка, штани)-165 к-т.

10. Невідповідність запропонованого учасником процедури закупівлі товару встановленим технічним, якісним та кількісним характеристикам або будь-яким іншим вимогам цього додатку до тендерної документації, розцінюється як невідповідність тендерної пропозиції умовам тендерної документації.

Всі витрати на повернення (заміну) неякісного Товару або Товарів, що не відповідає замовленому, покладаються на Учасника.

Фізична особа-підприємець Бондаренко Дмитро Анатолійович
РНОКПП 3427309110.

Дата та номер запису про проведення державної реєстрації
фізичної особи-підприємця 17.05.2016, 2 149 000 0000 007661.

23207 Вінницька область, Вінницький район, с. Сокиринці, вул. 1 травня, 71 тел (098) 132-44-52
dmitry.prreklama@gmail.com

№55 від 09.07.2024 р.

Цінова пропозиція на товар

№ п/п	Найменування товару	Нормативні вимоги	Одиниця виміру	Кі-сть	Ціна за одиницю, грн., без ПДВ
1	Костюм спортивний (куртка, фуфайка, штани)		компл	1	1900,00
2	Кросівки спортивні		пара	1	1000,00
3	Калці кімнатні		пара	1	185,00
4	Спідня білизна (труси, майка)		компл	1	310,00
5	Спідня білизна (труси, топ)		компл	1	370,00
6	Термобілизна (фуфайка та кальсони)		компл	1	500,00
7	Шкарпетки літні		пара	1	29,00
8	Шкарпетки зимові		пара	1	58,00
9	Рюкзак		шт	1	2150,00

(ФОП Бондаренко Д.А.)

МП

**Фізична особа-підприємець
Коломієць Юрій Іванович**



Інд.код. 2460710795
Р/р UA313348510000000026000248264
в АТ "ПУМБ", МФО 334851
тел. 380634708264
E-mail: jurist.kolomiec@gmail.com

вихідний № 18 10-2024

КОМЕРЦІЙНА ПРОПОЗИЦІЯ

ФОП Коломієць Ю.І. згідно запити надає свою пропозицію щодо закупівлі Індивідуального обмундирування.

№ з/п	Найменування	Одиниця	Кількість	Вартість, грн
1	Костюм спортивний (куртка, фуфайка, штани)	комплект	1	1890,00
2	Кросівки спортивні	пар	1	870,00
3	Кабці (кімнатні із синтетичного матеріалу)	пар	1	145,00
4	Спідня білизна (труси, майка)	комплект	1	290,00
5	Спідня білизна (труси, топ)	комплект	1	335,00
6	Термобілизна (фуфайка, кальсони)	комплект	1	420,00
7	Шкарпетки літні	пар	1	26,00
8	Шкарпетки зимові	пар	1	45,00
9	Рюкзак	штук	1	1900,00

Товар, на який надається у комерційній пропозиції повністю відповідає усім вимогам замовника.

Фізична особа-підприємець



Коломієць Ю.І.

Додаток 1
 до Договору про закупівлю _____
 від «___» _____ 2024 року

СПЕЦИФІКАЦІЯ

№ пор	Найменування товару	Од- міру	Кіль- кість	Ціна за одиною без ПДВ, грн	Сума без ПДВ, грн
1	Кросівки BSCITY DTU р.39 (артикл 22134939)	пар	1	917,00	917,00
2	Кросівки BSCITY DTU р.40 (артикл 22134940)	пар	1	917,00	917,00
3	Кросівки BSCITY DTU р.41 (артикл 22134941)	пар	2	917,00	1 834,00
4	Кросівки BSCITY DTU р.36 (артикл 22134936)	пар	2	1 106,00	2 212,00
5	Кросівки BSCITY DTU р.37 (артикл 22134937)	пар	2	1 106,00	2 212,00
6	Кросівки BSCITY DTU р.38 (артикл 22134938)	пар	3	1 106,00	3 318,00
				Разом:	11 410,00
				У тому числі ПДВ:	0,00

Сума специфікації становить 11 410,00 грн одинадцять тисяч чотиреста десяти гривень 00 копійок, без ПДВ.

ЗАМОВНИК

Державний торговельно-економічний університет

Проректор з науково-педагогічної та адміністративно-господарської роботи

 О. ЛУКОВ

ПОСТАЧАЛЬНИК

Фізична особа-підприємець
 Головин Олександр Васильович

ФОП

 Олександр ГОЛОВИН

Шльопанці чоловічі Gipanis L-104A 42 Чорний (2000990569318S)



Виберіть колір



Розмір

42

Купити



